

# 建設業法令遵守について

---



国土交通省 中部地方整備局 建政部 建設産業課

令和5年12月

## 目次

1. 建設業法令遵守ガイドライン (P.2 ~P.41)
2. うち労働災害防止対策関係 (P.42~P.50)
3. その他 (P.51~P.55)

# 1. 建設業法令遵守ガイドライン

---

## 1. 策定の趣旨

本ガイドラインは、元請負人と下請負人との関係に関して、**どのような行為が建設業法に違反するか具体的に示すことにより、法律の不知による法令違反行為を防ぎ、元請負人と下請負人との対等な関係の構築及び公正かつ透明な取引の実現**を図ることを目的として策定

## 2. 本ガイドラインの内容

(1) 建設業の下請取引における取引の流れに沿った形で、見積条件の提示、契約締結といった以下の13項目について、留意すべき建設業法上の規定を解説するとともに、建設業法に抵触するおそれのある行為事例を提示

1. 見積条件の提示等 (建設業法第20条第4項、第20条の2)
2. 書面による契約締結 (1) 当初契約 (建設業法第18条、第19条第1項、第19条の3、第20条第1項)  
(2) 追加工事等に伴う変更契約 (建設業法第19条第2項、第19条の3)
3. 工期 (1) 著しく短い工期の禁止 (建設業法第19条の5)  
(2) 工期変更に伴う変更契約 (建設業法第19条第2項、第19条の3)  
(3) 工期変更に伴う増加費用 (建設業法第19条第2項、第19条の3)
4. 不当に低い請負代金 (建設業法第19条の3)
5. **原材料費等の高騰・納期遅延等の状況における適正な請負代金の設定及び適正な工期の確保**  
(建設業法第19条第2項、第19条の3、第19条の5)
6. 指値発注 (建設業法第18条、第19条第1項、第19条の3、第20条第4項)
7. 不当な使用資材等の購入強制 (建設業法第19条の4)
8. やり直し工事 (建設業法第18条、第19条第2項、第19条の3)
9. 赤伝処理 (建設業法第18条、第19条、第19条の3、第20条第4項)
10. 下請代金の支払 (1) 支払保留・支払遅延 (建設業法第24条の3、第24条の6)  
(2) 支払手段 (建設業法第24条の3第2項)
11. 長期手形 (建設業法第24条の6第3項)
12. 不利益取扱いの禁止 (建設業法第24条の5)
13. 帳簿の備付け・保存及び営業に関する図書の保存 (建設業法第40条の3)

(2) 関連法令の解説として以下の内容を掲載

- 14-1 独占禁止法との関係について (建設業の下請取引に関する建設業法との関係)
- 14-2 社会保険・労働保険等について (法定福利費の確保)
- 14-3 労働災害防止対策について (実施者と経費の負担の明確化)
- 14-4 建設工事で発生する建設副産物について (運搬及び処理に要する経費の適正な見積及び明示)
- 14-5 **下請中小企業振興法・振興基準との関係について (振興基準に示す事項の配慮徹底) 【新設】**

# I-1 見積条件の提示

見積依頼は、工事内容、工期等の契約内容をできる限り具体的に提示して行わなければなりません

工事内容のほか、契約約款  
や支払条件等も含めて提示

あの工事、  
いつもの通りで  
見積ってくれ。

いつもの通りと  
言われても…  
責任施工範囲は？  
支払条件は？  
工期は？

下請負人

元請負人

建設業法 第20条第4項

(建設工事の見積り等)

第二十条 建設業者は、建設工事の請負契約を締結するに際して、工事内容に応じ、工事の種別ごとの材料費、労務費その他の経費の内訳並びに工事の工程ごとの作業及びその準備に必要な日数を明らかにして、建設工事の見積りを行うよう努めなければならない。

請負金額の算定

適正な見積りを実施  
することが重要

工事費の内訳が明らか  
にされた見積り

- ・材料費
- ・労務費
- ・法定福利費など

トラブル防止

適正な請負価額の設定

ダンピング防止

注文者の保護

下請業者の保護

技能労働者への適切な  
賃金水準の確保

担い手の確保

# 「法定福利費を内訳明示した見積書」について

法定福利費とは：法令に基づき企業が義務的に負担しなければならない社会保険料

※健康保険、厚生年金保険、雇用保険の保険料(労災保険は元請一括加入)

⇒ 労働者を直接雇用する専門工事業者は、労働者を適切な保険に加入させるために必要な法定福利費を確保する必要

## 法定福利費を内訳明示した見積書

下請企業が元請企業(直近上位の注文者)に対して提出する見積書について、法定福利費を内訳として明示したもの

### 「法定福利費を内訳明示した見積書」作成手順

〔基本的な法定福利費算出方法〕

$$= \text{労務費総額} \times \text{法定保険料率}$$

〔その他の法定福利費算出方法〕

$$= \text{工事費} \times \text{工事費あたりの平均的な法定福利費の割合}$$

$$= \text{工事数量} \times \text{数量あたりの平均的な法定福利費の割合}$$

(見積書の活用イメージ)

元請企業

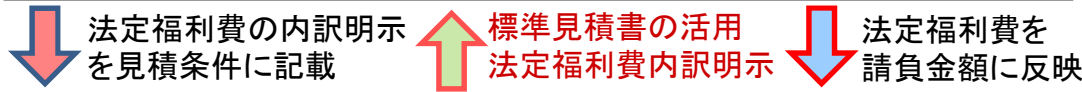

下請企業

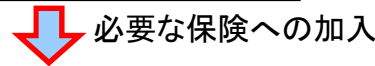

技能労働者

**標準見積書：** 社会保険等への加入原資となる法定福利費を適切に確保するため、各専門工事業団体が作成(国土交通省HPIにも掲載)  
下請企業から元請企業への提出を平成25年9月末から一斉に開始  
(第3回社会保険未加入対策推進協議会(H25.9.26)において申し合わせ)

### 御見積書(例)

◇◇◇株式会社 殿

住所 ××  
○○株式会社

見積金額  (消費税込)

(内訳)

項目	数量	歩掛	単価	金額
○○○工事	材料費			A
	労務費			B
	経費(法定福利費を除く)			C
	小計			D=A+B+C

法定福利費

法定福利費事業主負担額	対象金額	料率	金額
雇用保険料	B	p	E=…B×p
健康保険料	B	q	F=…B×q
介護保険料	B	r	G=…B×r
厚生年金保険料 (子ども・子育て拠出金含む)	B	s	H=…B×s
合計	B	t	I=…B×t

I

小計	J=D+I
消費税等	K=J×8%
合計	L=J+K

# 標準見積書の活用による労務費及び法定福利費の確保

- 標準見積書による労務費及び法定福利費の確保について、元請・下請・民間発注者に対して取組を要請。  
また、地方公共団体に対し、請負代金内訳書に明示される法定福利費の内訳額の確認等を要請し、実効性を図る。
- その際、CCUSの能力評価を見据え、技能者の地位や技能に応じた労務費の見積りとその尊重についても推進。

※【建設業者団体宛て】「標準見積書の活用等による労務費及び法定福利費の確保の推進について」(令和3年12月1日付国不建キ第15号)

【民間発注者団体宛て】「技能労働者の処遇改善に向けた標準見積書の活用等による法定福利費と労務費の確保の推進について」(令和3年12月1日付国不建キ第16号)

【地方公共団体宛て】「請負代金内訳書における法定福利費の明示による法定福利費の適切な支払いのための取組について」(令和3年12月1日付総行行第419号・国不入企第33号)

## 下請への要請

- 労務費や法定福利費が内訳明示された見積書の提出等
- CCUSの普及を見据え、地位や技能の反映を推奨

- 法定福利費は労務費総額を算出し、保険料率を乗じる方法を基本とする
- できる限り、想定人工の積上げによる労務費の積算と労務費総額の明示に努める
- その際、技能者の地位や技能を反映して労務費の見積りを行うことが望ましい

【技能者の地位や技能を反映した労務費の見積りの例】 (100㎡あたり)

〇〇工	歩掛	単価	労務費
職長 (CCUSレベル3・4相当)	○人工	〇〇,〇〇〇円/人	〇〇〇,〇〇〇円
一般作業員等 (CCUSレベル1・2相当)	○人工	〇〇,〇〇〇円/人	〇〇〇,〇〇〇円
総額			B円

## 元請への要請

- 労務費及び法定福利費の見積りの尊重

- 法定福利費は必要な労務費とあわせて適正な額を確保
- 下請に対して法定福利費が明示された見積書の提出を求め、当該見積りを尊重する。労務費総額についても同様
- 想定人工の積上げによる積算、技能者の地位や技能に応じた見積りがされている場合は特に尊重する
- 元請が自社独自の様式を用いる場合も専門工事業団体の標準見積書との整合に留意

## 公共発注者の確認による履行強化

(地方公共団体に対して要請)

- ◎ 請負代金内訳書の法定福利費の内訳明示の徹底

- ◎ 公共発注者による法定福利費の内訳額の確認

- 予定価格の積算から合理的に推計される率を参考に  
少なくとも1/2以上であることを目安に確認

- ◎ 内訳額と想定額が乖離するときは、受注者に対して算出根拠の確認を指示

- ◎ 受注者による算出根拠の確認を経てもなお乖離がある場合には、必要に応じて建設業許可部局が発注部局と連携して受注者による算出根拠を確認

## 民間発注者への要請

- ◎ 法定福利費及びその適正な支払いの前提となる労務費等の必要経費を見込んだ発注

- ◎ 労務費及び法定福利費が着実に確保されるよう見積・入札・契約等の際に配慮すること



# 社会保険の加入に関する下請指導ガイドライン(概要)

- 「社会保険の加入に関する下請指導ガイドライン」は、建設業における社会保険の加入について、元請企業及び下請企業がそれぞれ負うべき役割と責任を明確にし、建設企業の取組の指針とするべきものとして策定
- 同ガイドラインは、平成24年7月に通知し(課長通知)、同年11月1日に施行(令和4年4月1日最終改訂)

## 元請企業の役割と責任

社会保険については関係者を挙げて取り組むことが求められており、元請企業においても下請企業に対する指導等の取組を講じる必要

### ○下請企業について保険加入の確認・指導等

- ・ 選定の候補となる建設企業について社会保険の加入状況を確認し、未加入である場合には、早期に加入手続を進めるよう指導を行う
- ・ 社会保険の全部又は一部に適用除外ではなく未加入である建設企業を下請企業に選定しないとの取扱いを徹底
- ・ 建設キャリアアップシステムに登録している企業を選定することを推奨

### ○法定福利費の適正な確保

- ・ 見積時から法定福利費を必要経費として適正に確保する必要があり、法定福利費を内訳明示した見積書の提出について、下請企業に対する見積条件に明示するとともに、提出された見積書を尊重すること
- ・ 元請負人が、法定福利費相当額を一方的に削減したり、労務費そのものや他の費用で減額調整を行うなど、実質的に法定福利費相当額を賄うことができない金額で建設工事の請負契約を締結することは厳に慎むべき

### ○現場に入場する作業員について保険加入の確認・指導等

- ・ 新規入場者の受け入れに際して、各作業員について作業員名簿の社会保険欄を確認し、未加入等が発覚した場合には、作業員名簿を作成した下請企業に対し、作業員を適切な保険に加入させるよう指導する
- ・ 情報の真正性が確保されている建設キャリアアップシステムの登録情報を活用し、同システムの閲覧画面等において社会保険加入状況の確認を行うことを原則化
- ・ 書面にて保険加入状況の確認をする場合、社会保険の標準報酬決定通知書等のコピーを提示させ真正性の確保に向けた措置を講ずること
- ・ 一人親方として下請企業と請負契約を結んでいるため「雇用保険」に加入していない作業員がいる場合、元請企業は下請企業に対し、一人親方との関係を記載した再下請負通知書及び請負契約書の提出を求め、請負契約書の内容が適切かどうかを確認するとともに、一人親方本人に対し、現場作業に従事する際の実態を確認する

## 下請企業の役割と責任

従業員が社会保険加入義務を負っているのは雇用主であるため、下請企業自らが積極的にその責任を果たすことが必要不可欠

### ○雇用する労働者の適切な社会保険への加入

- ・ 労働者である社員と請負関係にある一人親方の二者を明確に区別した上で、労働者である社員については社会保険加入手続を適切に行うことが必要

### ○元請企業が行う指導等への協力

- ・ 元請企業の指導が建設工事の施工に携わる全ての下請企業に行き渡るよう、元請企業が行う指導に協力する

### ○法定福利費の適正な確保

- ・ 自ら負担しなければならない法定福利費を適正に見積り、法定福利費を内訳明示した見積書を注文者に提出するとともに、業務の一部を再下請負させる場合は、再下請負人の法定福利費を適正に確保する

## 一人親方について

### ○働き方自己診断チェックリストの活用

- ・ 建設企業との契約の形式が請負契約であっても、実態が当該建設企業の指揮監督下において労務を提供し、労務の提供として対価が支払われるものである場合、当該契約は建設工事の完成を目的とした請負契約に当たらないため、建設業法の適用を受けないことに留意
- ・ 働き方を確認し、その結果に応じて、雇用契約の締結・社会保険の加入を行うよう当該建設企業に求めること

### ○事業者としての立場

- ・ 一人親方が建設企業と請負契約を締結する際に、当該請負契約が建設工事の完成を目的とした内容である場合、事業者として当該工事に責任を持って施工する必要があるため、建設業法等を遵守し、取引の適正化、工事費には必要経費を適切に反映した請負代金の確保に努める
- ・ 見積書を事前に交わすことや請負契約書を書面で交付することを徹底しなければならない

# 働き方自己診断チェックリスト

別紙4 働き方自己診断チェックリスト

 記入者名: \_\_\_\_\_ 年 月 日  
 チェックリスト記入者: \_\_\_\_\_  
 契約の相手方/担当者: \_\_\_\_\_

 記入日: \_\_\_\_\_ 年 月 日  
 チェックリスト記入者: \_\_\_\_\_  
 契約の相手方/担当者: \_\_\_\_\_

働き方自己診断チェックリストは、現場作業に従事する際の実態を確認するため、以下の者が使用することを想定している。

①雇用契約を締結せず建設工事に従事する一人親方  
 ②一人親方と直接、請負契約を締結する建設企業  
 記入者が①の場合

- 1 契約する工事毎に当該工事を完成させる際の働き方を確認する。
- 2 請負契約を締結している建設企業名及び担当者名を記入する。

記入者が②の場合

- 1 工事を発注する前に当該一人親方の働き方を確認する。
- 2 一人親方の氏名を記入する。

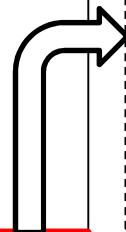

(注意)

- ・働き方自己診断チェックリストで働き方を確認した結果、Bが多く当てはまる場合は、雇用契約の締結を検討する。
- ・記入者は元請企業等に働き方自己診断チェックリストを提出する。なお、電子媒体での提出を可能とする。

<b>Point 1 依頼に対する諾否</b>	<b>A</b> <input type="checkbox"/> 自分に断る自由がある
仕事先から仕事を頼まれたら、断る自由はありますか？	<b>B</b> <input type="checkbox"/> 自分に断る自由はない
<b>Point 2 指揮監督</b>	<b>A</b> <input type="checkbox"/> 毎日の仕事量や配分、進め方は、基本的に自分の裁量で決定する
日々の仕事の内容や方法はどのように決めていますか？	<b>B</b> <input type="checkbox"/> 毎日、会社から仕事量や配分、進め方の具体的な指示を受けて働く
<b>Point 3 拘束性</b>	<b>A</b> <input type="checkbox"/> 基本的には自分で決められる
仕事先から仕事の就業時間(始業・終業)を決められていますか？	<b>B</b> <input type="checkbox"/> 会社などから具体的に決められている
<b>Point 4 代替性</b>	<b>A</b> <input type="checkbox"/> 代役を立てることも認められている
あなたの都合が悪くなった場合、頼まれた仕事を代わりの人に行わせることはできますか？	<b>B</b> <input type="checkbox"/> 代役を立てることは認められていない
<b>Point 5 報酬の労務対償性</b>	<b>A</b> <input type="checkbox"/> 工事の出来高見合い
あなたの報酬(工事代金又は賃金)はどのように決められていますか？	<b>B</b> <input type="checkbox"/> 日や時間あたりいくらで決まっている
<b>Point 6 資機材等の負担</b>	<b>A</b> <input type="checkbox"/> 自分で用意している
仕事で使う材料又は機械・器具等は誰が用意していますか？	<b>B</b> <input type="checkbox"/> 会社が用意している
<b>Point 7 報酬の額</b>	<b>A</b> <input type="checkbox"/> 正規従業員よりも高額である
同種の業務に従事する正規従業員と比較した場合、報酬の額はどうか？	<b>B</b> <input type="checkbox"/> 正規従業員と同程度か、経費負担を引くと同程度よりも低くなる
<b>Point 8 専属性</b>	<b>A</b> <input type="checkbox"/> 自由に他社の業務に従事できる
他社の業務に従事することは可能ですか？	<b>B</b> <input type="checkbox"/> 実質的に他社の業務を制限され、特定の会社の仕事だけに長期にわたって従事している

働き方自己診断チェックリストは、現場作業に従事する際の実態を確認するため、以下の者が使用することを想定している。

①雇用契約を締結せず建設工事に従事する一人親方 ②一人親方と直接、請負契約を締結する建設企業

記入者が①の場合

- 1 契約する工事毎に当該工事を完成させる際の働き方を確認する。
- 2 請負契約を締結している建設企業名及び担当者名を記入する。

記入者が②の場合

- 1 工事を発注する前に当該一人親方の働き方を確認する。
- 2 一人親方の氏名を記入する。

(注意)

- ・働き方自己診断チェックリストで働き方を確認した結果、Bが多く当てはまる場合は、雇用契約の締結を検討する。
- ・記入者は元請企業等に働き方自己診断チェックリストを提出する。なお、電子媒体での提出を可能とする。

# 「社会保険の加入に関する下請指導ガイドライン」における「適切な保険」について 国土交通省

所属する事業所		就労形態	雇用保険	医療保険 (いずれか加入)	年金保険
事業所の形態	常用労働者の数				
法人	1人～	常用労働者	雇用保険※2	・協会けんぽ ・健康保険組合 ・適用除外承認を受けた国民健康保険組合(建設国保等)※1	厚生年金
	—	役員等	—	・協会けんぽ ・健康保険組合 ・適用除外承認を受けた国民健康保険組合(建設国保等)※1	厚生年金
個人事業主	5人～	常用労働者	雇用保険※2	・協会けんぽ ・健康保険組合 ・適用除外承認を受けた国民健康保険組合(建設国保等)※1	厚生年金
	1人～4人	常用労働者	雇用保険※2	・国民健康保険 ・国民健康保険組合(建設国保等)	国民年金
	—	事業主、一人親方	—	・国民健康保険 ・国民健康保険組合(建設国保等)	国民年金



※1 年金事務所において健康保険の適用除外の承認を受けることにより、国民健康保険組合に加入する。  
(この場合は、協会けんぽに加入し直す必要は無い。)  
適用除外承認による国民健康保険組合への加入手続については日本年金機構のホームページを参照。  
(<http://www.nenkin.go.jp/service/seidozenpan/yakuwari/20150518.files/0703.pdf>)

※3 但し、一人親方は請負としての働き方をしている場合に限る(詳しくは、一人親方「社会保険加入にあたっての判断事例集」参照)

※2 週所定労働時間が20時間以上等の要件に該当する場合は常用であるか否かを問わない。

: 事業主に従業員を加入させる義務があるもの

: 個人の責任において加入するもの 10

# 一人親方にとって働きがいのある環境整備のために

建退共に参加しましょう。

建設業退職金共済（建退共）制度は、現場を転々とすることが多い一人親方でも、働いた日数分の掛金が通算される退職金制度です。将来への期待と老後への安心感が増し、仕事へのモチベーションにつながります。

○建退共の掛金は工事の必要経費として元請企業、下請企業において確保することになっています。

建退共の掛金は工事にかかる「通常必要と認められる原価」です。

→元請企業は建退共の掛金を適切に見込んだ工事の見積を行います。



建設キャリアアップシステム（CCUS）に登録しましょう。

CCUSは技能者の技能と、経験を蓄積し、見える化する仕組みです。このシステムを活用し、技能者一人ひとりの技能・経験を客観的に評価し、4段階のレベルに分ける能力評価を行います。

【CCUSに登録するメリット】

- 能力・経験の見える化でモチベーションアップ！
- 経験や技能に応じた処遇でやりがいアップ！



入退場時にカードタッチ！ 11

# CCUS登録のメリット

## ①能力の見える化でモチベーションアップ！

### <建設キャリアアップシステムの概要>

※システム運営：（一財）建設業振興基金

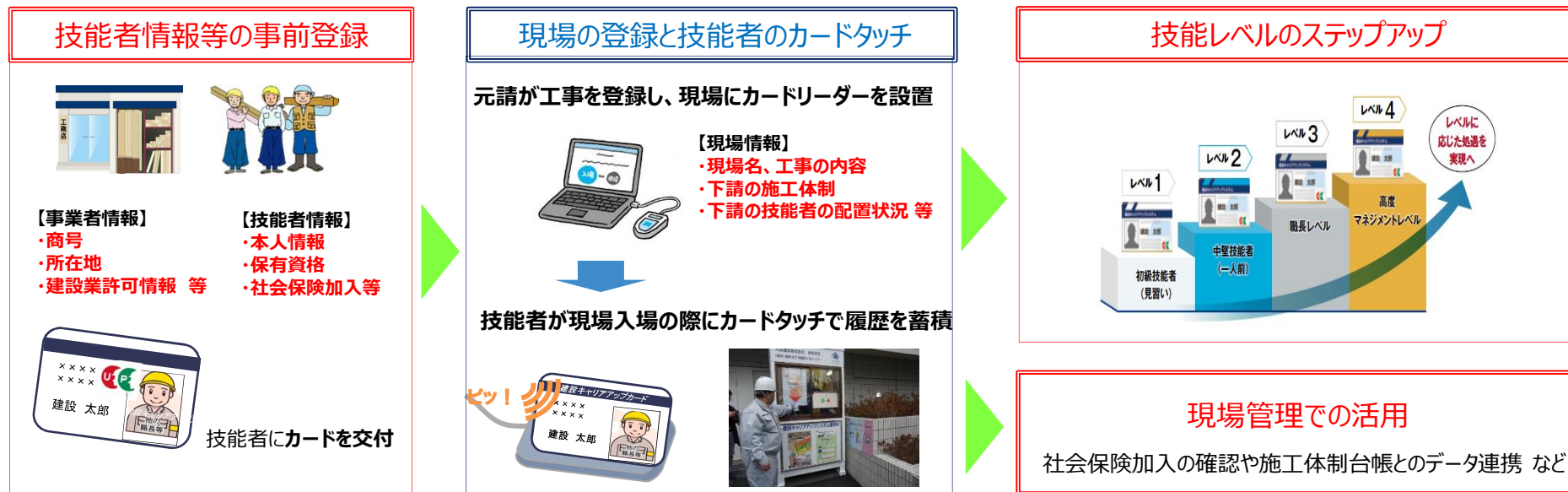

○カードに蓄積した技能者の資格と経験をもとに能力評価を受けることができます。

○能力評価でレベルが上がると、技能に応じた処遇が受けられるようになります。

・国交省ではCCUSレベル別年収を定めています。

・各建設事業者ごとにCCUSのレベルに応じた手当支給等の取組を行っています。

## I-2 工程の細目ごとに見積り

工程の細目を明らかにし、建設工事の見積もりを行うよう努めなければなりません



工事の工程ごとの作業と日数を

下請負人

下請負人が明らかにする内容として

建設工事の見積内容に  
「工事の工程ごとの作業及び  
その準備に必要な日数」が追加。



元請負人は、下請契約の締結に際して、  
その見積内容を考慮

建設業法 第20条第1項

# I-3 工期等に影響を及ぼす事象に関する情報提供

注文者が事前に知り得た工期や請負代金額に影響を及ぼす事象については、  
契約締結前までに情報の提供しなければなりません



建設業法 第20条の2

## 中央建設業審議会が「**工期に関する基準**」を作成し、その実施を勧告

(中央建設業審議会の設置等)

第三十四条 (略)

2 中央建設業審議会は、建設工事の標準請負契約約款、入札の参加者の資格に関する基準、予定価格を構成する材料費及び役務費以外の諸経費に関する基準並びに建設工事の工期に関する基準を作成し、並びにその実施を勧告することができる。

### 注文者

#### ◆通常必要と認められる期間に比して、**著しく短い工期による請負契約の締結を禁止**

(著しく短い工期の禁止)

第十九条の五 注文者は、その注文した建設工事を施工するために通常必要と認められる期間に比して著しく短い期間を工期とする請負契約を締結してはならない。

#### ◆**工期に影響を及ぼす事象**で認識しているものについては、**契約締結までに通知**

(工期等に影響を及ぼす事象に関する情報の提供)

第二十条の二 建設工事の注文者は、当該建設工事について、地盤の沈下その他の工期又は請負代金の額に影響を及ぼすものとして国土交通省令で定める事象が発生するおそれがあると認めるときは、請負契約を締結するまでに、建設業者に対して、その旨及び当該事象の状況の把握のため必要な情報を提供しなければならない。

#### 【建設業法施行規則】

(工期等に影響を及ぼす事象)

第十三条の十一 法第二十条の二の国土交通省令で定める事象は、次に掲げる事象とする。

- 一 地盤の沈下、地下埋設物による土壌の汚染その他の地中の状態に起因する事象
- 二 騒音、振動その他の周辺の環境に配慮が必要な事象

#### ◆**工事を施工しない日や時間帯の定め**をするときには**契約書面に明記**

(建設工事の請負契約の内容)

第十九条 建設工事の請負契約の当事者は、前条の趣旨に従って、契約の締結に際して次に掲げる事項を書面に記載し、署名又は記名押印をして相互に交付しなければならない。

四 工事を施工しない日又は時間帯の定めをするときは、その内容

### 建設業者

#### ◆**工程の細目を明らかにし、** 工程ごとの作業及びその準備に 必要な日数を見積り

(建設工事の見積り等)

第二十条 建設業者は、建設工事の請負契約を締結するに際して、工事内容に応じ、工事の種別ごとの材料費、労務費その他の経費の内訳並びに工事の工程ごとの作業及びその準備に必要な日数を明らかにして、建設工事の見積りを行うよう努めなければならない。

2・3 (略)



● 本基準は、適正な工期の設定や見積りにあたり発注者及び受注者（下請負人を含む）が考慮すべき事項の集合体であり、建設工事において適正な工期を確保するための基準である。

## 第1章 総論

- (1) 背景
- (2) 建設工事の特徴
  - (i) 多様な関係者の関与
  - (ii) 一品受注生産
  - (iii) 工期とコストの密接な関係
- (3) 建設工事の請負契約及び工期に関する考え方
  - (i) 公共工事・民間工事に共通する基本的な考え方
  - (ii) 公共工事における考え方
  - (iii) 下請契約
- (4) 本基準の趣旨
- (5) 適用範囲
- (6) 工期設定における受発注者の責務

## 第2章 工期全般にわたって考慮すべき事項

- (1) 自然要因
  - 降雨日・降雪日、河川の出水期における作業制限 等
- (2) 休日・法定外労働時間
  - 改正労働基準法に基づく法定外労働時間
  - 建設業の担い手一人ひとりが週休2日（4週8休）を確保
- (3) イベント
  - 年末年始、夏季休暇、GW、農業用水塔の落水期間 等
- (4) 制約条件
  - 鉄道近接・航空制限などの立地に係る制約 等
- (5) 契約方式
  - 設計段階における受注者（建設業者）の工期設定への関与、分離発注 等
- (6) 関係者との調整
  - 工事の前に実施する計画の説明会 等
- (7) 行政への申請
  - 新技術や特許公報を指定する場合、その許可がおりるまでに要する時間 等
- (8) 労働・安全衛生
  - 労働安全衛生法等の関係法令の遵守、安全確保のための十分な工期の設定 等
- (9) 工期変更
  - 当初契約時の工期の施工が困難な場合、工期の延長等を含め、適切に契約条件の変更等を受発注者間で協議・合意
- (10) その他
  - 施工時期や施工時間、施工法等の制限 等

## 第3章 工程別に考慮すべき事項

- (1) 準備
  - (i) 資機材調達・人材確保
  - (ii) 資機材の管理や周辺設備
  - (iii) その他
- (2) 施工
  - (i) 基礎工事
  - (ii) 土工事
  - (iii) 躯体工事
  - (iv) シールド工事
  - (v) 設備工事
  - (vi) 機器製作期間・搬入時期
  - (vii) 仕上工事
  - (viii) 前面及び周辺道路状況の影響
  - (ix) その他
- (3) 後片付け
  - (i) 完了検査
  - (ii) 引き渡し前の後片付け、清掃等の後片付け期間
  - (iii) 原型復旧条件

## 第4章 分野別に考慮すべき事項

- (1) 住宅・不動産分野
- (2) 鉄道分野
- (3) 電力分野
- (4) ガス分野

## 第6章 その他

- (1) 著しく短い工期と疑われる場合の対応
  - 駆け込みホットラインの活用
- (2) 新型コロナウイルス感染症焼対策を踏まえた工期等の設定
  - 受発注者間及び元下間において、協議を行い、必要に応じて適切に契約変更
- (3) 基準の見直し
  - 本基準の運用状況等を踏まえて、見直し等の措置を講ずる

## 第5章 働き方改革・生産性向上に向けた取組について

働き方改革に向けた意識改革や事務作業の効率化、工事開始前の事前調整、施工上の工夫、ICTツールの活用等について、他の工事現場の参考となるものを優良事例として整理 ※詳細は別紙に整理

# 工期に関する基準 詳細 (1/4)

- 第1章では、本基準を作成した背景や、建設工事の特徴、請負契約及び工期に関する考え方（公共、民間（下請契約含む））、本基準の趣旨及び適用範囲、工期設定に受発注者の責務について記載。

## 第1章 総論

### (1) 背景

### (2) 建設工事の特徴

#### (i) 多様な関係者の関与

- 建設工事の工期については、**元下間などの各々の下請契約においても適正な工期が確保されるように全工程を通して適切に設定**することが求められる

#### (ii) 一品受注生産

- 供与目的に応じて、**発注者から、一品ごとに受注して生産**され、受注した工事ごとに、工程が異なるほか、目的物が同一であっても、天候や施工条件等によって施工方法は影響を受けるため、追加工事や設計変更、工程遅延が発生する場合がある

#### (iii) 工期とコストの密接な関係

- 建設工事において、**品質・工期・コストの3つの要素はそれぞれ密接に関係しており、ある要素を決定するに当たっては、他の要素との関係性を考慮**しなければならない

### (3) 建設工事の請負契約及び工期に関する考え方

#### (i) 公共工事・民間工事に共通する基本的な考え方

- 建設工事の請負契約については、建設業法第18条、第19条等において、**受発注者間及び元下間が対等な立場における合意に基づいて公正な契約を締結し、信義に従って誠実に履行**しなければならない

#### (ii) 公共工事

- 建設業法に加え、**公共工事品質確保法や入札契約適正化法において公共工事独自のルール**が定められている
- 元請負人は、工事を円滑に完成するため、**関連工事との調整を図り**、必要がある場合は、下請負人に対して指示を行うが、**工期の変更契約等が生じる場合は、元下間で協議・合意の上、工期や請負代金の額を変更**する

#### (iii) 下請契約

- 前工程で工程遅延が発生した場合は、**後工程がしわ寄せを受けることのないように、元下間で協議・合意の上、工期や請負代金の額を変更**する

### (4) 本基準の趣旨

- 適正な工期の設定や見積りにあたり**発注者及び受注者（下請負人含む）が考慮すべき事項の集合体**であり、**建設工事において適正な工期を確保するための基準**

### (5) 適用範囲

- **本基準の対象は、公共工事・民間工事を問わず、発注者及び受注者（下請負人を含む）を含む、あらゆる建設工事が対象**
- 本基準における**工期とは、建設工事の着工から竣工**までの期間



### (6) 工期設定における受発注者の責務

- 公共工事、民間工事を問わず、建設工事の請負契約を締結するに当たっては、**適正な工期を設定できるよう、契約の当事者が対等な立場で、それぞれの責務を果たす必要性**がある
- 工期設定における**発注者 / 受注者が果たすべき責務**について規定

# 工期に関する基準 詳細 (2/4)

- 第2章では、自然要因や休日・法定外労働時間、契約方式、関係者との調整、行政への申請、工期変更等、工期全般にわたって考慮すべき事項について記載。

## 第2章 工期全般にわたって考慮すべき事項

### (1) 自然要因

- ・ 降雨日・降雪日（雨休率の設定 等）
- ・ 寒冷・多雪地域における冬期休止期間 等

### (2) 休日・法定外労働時間

- ・ 改正労働基準法の令和6年からの適用
- ・ **週休2日（4週8休）**をすべての建設現場に定着させていくためには、**建設業界が一丸となった意識改革が必要**。価値観の転換のためには、**4週8閉所の取組は有効な手段の一つ**であると考えられる。また、維持工事など、工事の特性・状況によっては、**交代勤務制による建設業の担い手一人ひとりの週休2日（4週8休）の確保が有効な手段の一つ**であると考えられる。
- ・ ただし、**必ずしも4週8閉所等が適当とは限らない工事が存在**することに留意。
- ・ 週休2日に当たっては、**日給制技能労働者等の処遇水準の確保に十分留意**し、労務費等その他の必要経費に掛かる見直し等の効果が確実に行き渡るよう、適切な賃金水準の確保等を図る。

### (3) イベント

- ・ 年末年始、夏季休暇、ゴールデンウィーク、地元の催事等に合わせた特別休暇・不稼働日 等

### (4) 制約条件

- ・ 鉄道近接、航空制限などの立地に係る制限
- ・ 周辺への振動、騒音、粉塵、臭気、工事車両の通行量等に配慮した作業や搬出入時間の制限

### (5) 契約方式

- ・ 契約方式によっては、**受注者（候補者含む）が施工段階より前に工期設定に関与する場合**があり、**受注者の知見を設計図書等に反映**し、受発注者双方の協議・合意の上で、**施工段階の適正な工期を確保していくことが重要**

- ・ **分離発注**の場合は、**発注者が、分離発注した個々の工事の調整を行い、適正な工期を設定**すると共に、**前工程の遅れによる後工程へのしわ寄せの防止に関する取組等を行う必要**がある。

### (6) 関係者との調整

- ・ 電力・ガス事業者などの占用企業者等との協議調整に要する時間 等

### (7) 行政への申請

- ・ 交通管理者（警察）との道路工事等協議、道路使用許可申請等に要する時間 等

### (8) 労働・安全衛生

- ・ 労働安全衛生法等関係法令を遵守し、**労働者の安全を確保するための十分な工期を設定**することで、**施工の安全性を確保**するとともに、社会保険の法定福利費や安全衛生経費を確保することが必要であり、契約締結に当たっては、**安全及び健康の確保に必要な期間やこれらの経費が適切に確保されることが必要** 等

### (9) 工期変更

- ・ 当初契約時の工期で施工ができない場合、**工期の延長等を含め、適切に契約条件の変更等を受発注者間で協議して合意したうえで施工を進める**。
- ・ 工期変更等に伴う工期延長や、工程遅延等が生じたにも関わらず工期延長ができず、**後工程の作業が短期間での実施を余儀なくされる等の場合は、受発注者間で協議の上、必要な請負代金の額の変更等、適切な変更契約を締結**。

(※) 受発注者間で契約条件の変更等をした場合には、その結果を適切に元下間の契約に反映

### (10) その他

# 工期に関する基準 詳細 (3/4)

- 第3章では、準備段階・施工段階・後片付け段階の各工程において考慮すべき事項について記載。
- 第4章では、民間発注工事の大きな割合を占める住宅・不動産、鉄道、電力、ガスの4分野については、分野別の考慮事項を記載。

## 第3章 工程別に考慮すべき事項

### (1) 準備

#### (i) 資機材調達・人材確保

- ・ 資機材の流通状況や職種・地域により特定の人材が不足する場合があるため、必要に応じ、それぞれの調達に要する時間

#### (ii) 資機材の監理や周辺設備

- ・ 工所用資機材の保管及び仮置き場の設置や駐車場の確保、宿泊施設の手配等に要する時間 等

#### (iii) その他

### (2) 施工

#### (i) 基礎工事

- ・ 杭、山留等に関する考慮事項

#### (ii) 土工事

- ・ 地山掘削、盛土工事に関する考慮事項

#### (iii) 躯体工事

- ・ 構法、鉄骨等に関する考慮事項

#### (iv) シールド工事

- ・ シールドマシンの制作時間、先行作業 等

#### (v) 設備工事

- ・ 荷揚げ設備による制約（クレーン、エレベーター、リフト、構台）やサッシ・建具の取り付けの遅れ等に関する考慮事項

#### (vi) 機器製作期間・搬入時期

#### (vii) 仕上工事

- ・ 地山掘削、盛土工事に関する考慮事項

- ・ 塗装工事・タイル工事等に関する考慮

#### (viii) 前面及び周辺道路条件の影響

#### (ix) その他

- ・ アスベスト対応（届出、前処理、除去作業、事後処理）に要する時間

### (3) 後片付け

#### (i) 完了検査

- ・ 自主・消防・官公庁等の完了検査に要する時間
- (ii) 引き渡し前の後片付け、清掃等の後片付け期間
- (iii) 原形復旧条件

## 第4章 分野別に考慮すべき事項

### (1) 住宅・不動産分野

#### (i) 新築工事

#### (ii) 改修工事

#### (iii) 再開発事業

### (2) 鉄道分野

#### (i) 新線建設や連続立体交差事業等の工事

#### (ii) 線路や駅等の改良工事

#### (iii) 線路や構造物の保守工事

### (3) 電力分野

#### (i) 発電設備

#### (ii) 送電設備

### (4) ガス分野

#### (i) 新設工事

#### (ii) 改修工事

# 工期に関する基準 詳細 (4/4)

- 第5章では、働き方改革・生産性向上に向け、他社の優良事例を参考にすることが有効である旨を記載。
- 第6章では、本基準を運用するうえで考慮すべき事項などを記載。

## 第5章 働き方改革・生産性向上に向けた取組について

- 建設業の働き方改革や生産性向上を進めるに当たっては、自社の取組のみならず、他社の優良事例を参考にして、様々な創意工夫を行っていくことも必要である。そのため、別紙として『週休2日達成に向けた取組の好事例集』から取り組みを抽出し、別紙を作成  
『週休2日達成に向けた取組の好事例集』：[https://www.mlit.go.jp/totikensangyo/const/totikensangyo\\_const\\_tk1\\_000178.html](https://www.mlit.go.jp/totikensangyo/const/totikensangyo_const_tk1_000178.html)

## 第6章 その他

### (1) 著しく短い工期と疑われる場合の対応

法令違反行為の疑義情報を受け付ける**駆け込みホットライン**が設置されており、締結された請負契約が、本基準等を踏まえて著しく短い工期に該当すると考えられる場合は、**発注者、受注者、元請負人、下請負人問わず、適宜相談が可能**

**著しく短い工期による請負契約を締結したと判断された場合**には、許可行政庁は、建設業法第19条の6に基づき発注者に対する**勧告を行うことができる**ほか、勧告を受けた発注者がその勧告に従わないときは、その旨を公表することが可能

### (2) 新型コロナウイルス感染症対策を踏まえた工期等の設定

施工中の工事等における新型コロナウイルス感染症の拡大防止措置等については、手洗いなどの感染予防の徹底に加え、建設現場における「三つの密」の回避やその影響を緩和するための対策の徹底を図ることが必要

国土交通省では、「三つの密」回避やその影響を緩和するための対策の徹底のため、ガイドラインを作成・周知

こうした施工中の工事における新型コロナ感染症の拡大防止措置等の取組を実践するに当たっては、入室制限に伴う作業効率の低下や、作業員の減少に伴う工期の延長、作業場や事務所の拡張・移転、消毒液の購入、パーテーションの設置等に伴う経費増等が見込まれることから、あらかじめ請負代金の額に必要な経費を盛り込むほか、受発注者間及び元下間において協議を行った上で、必要に応じて適切な変更契約を締結することが必要

特に、「三つの密」回避に向けた取組の中で、前工程で工程遅延が発生し、**適正な工期を確保できなくなった場合は、元下間で協議・合意の上、必要に応じて工期の延長を実施**

サプライチェーンの分断等による資機材の納入遅れ、感染者又は感染疑い者の発生等による現場の閉鎖、現場必要人員の不足等により工期の遅れが生じた場合や、新型インフルエンザ等対策特別措置法に基づく緊急事態宣言下において、特定警戒都道府県より労務調達を要する場合は、当該労務者の健康状態にかかる経過観察期間を要するため、受発注者間及び元下間において協議を行った上で、必要に応じて適切な工期延長等の対応をすることが必要

### (3) 基準の見直し

今後、**本基準の運用状況を注視する**とともに、本基準の運用状況等を踏まえて必要がある場合は、**適宜、見直し等の措置を講ずる**。また、今後の長時間労働の是正に向けた取組や、i-Constructionなどの生産性向上に向けた技術開発、新型コロナウイルス感染症拡大防止に向けた安全衛生の取組などの状況については、本基準の見直しの際に適宜検討し、必要に応じて本基準に盛り込んでいくことが必要

# 著しく短い工期の禁止（建設業法第19条の5）①

- 建設業法第19条の5では、「注文者は、その注文した建設工事を施工するために通常必要と認められる期間に比して著しく短い期間を工期とする請負契約を締結してはならない。」ことを規定。
- この規定が設けられた主旨は、**建設業就業者の長時間労働を是正**することにより、**そのためには、適正な工期設定を行う必要**があることから、通常必要と認められる期間と比して著しく短い期間を工期とする建設工事の請負契約を禁止するもの。

## 短い工期と長時間労働の関係

- 建設工事の工期は、施工環境・施工技術・労働者数等の様々な要素の影響を受けるが、時間外労働時間との関係において、その他の要素を一定とすると、右の図のように短い工期と長時間労働には相関関係がある。
- 特に、令和6年4月からは、建設業についても、時間外労働時間の上限規制の適用を受けるため、当該**上限規制以上の時間外労働は、労働基準法違反**となる。

【工期と長時間労働の関係】

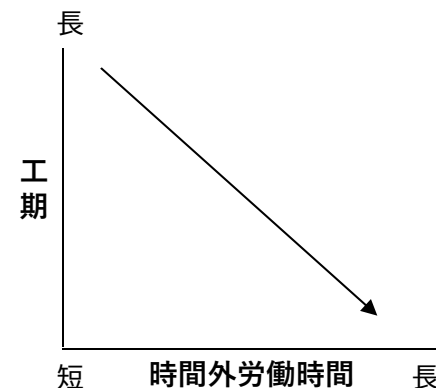

## 通常必要と認められる期間に比して著しく短い期間

- 改正建設業法第19条の5の規定の主旨（建設業就業者の長時間労働の是正）を踏まえた適切な運用を確保するためには、「著しく短い工期」の判断に際しては、単に定量的な期間の短さに着目するのではなく、**「工期短縮が長時間労働などの不適正な状態を生じさせているか」に着目**することが必要。
- このため、「通常必要と認められる期間と比して著しく短い期間」とは、単に定量的に短い期間を指すのではなく、**「建設工事の工期に関する基準」（令和2年7月20日、中央建設業審議会 勧告）等に照らして不適正に短く設定された期間**をいう。

【工期と長時間労働の関係】  
（令和6年4月～）

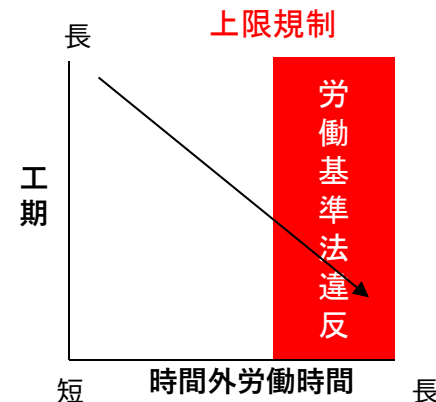

# 著しく短い工期の禁止（建設業法第19条の5）②

## 著しく短い工期の判断材料

- 見積依頼の際に発注者が受注者に示した条件
- 締結された請負契約の内容
- 受注者が「著しく短い工期」と認識する考え方
- 過去の同種類似工事の実績
- 受注者が発注者に提出した見積りの内容
- 当該工期を前提として請負契約を締結した事情
- 当該工期に関する発注者の考え方
- 賃金台帳 等

## 著しく短い工期の判断の視点

- ① 契約締結された工期が、「**工期基準**」で示された内容を踏まえていないために短くなり、それによって、受注者が違法な長時間労働などの不適正な状態で当該建設工事を施工することになっていないか。
- ② 契約締結された工期が、**過去の同種類似工事の工期と比較して短くなる**ことによって、受注者が違法な長時間労働などの不適正な状態で当該建設工事を施工することになっていないか。
- ③ 契約締結された工期が、**受注者が見積書で示した工期と比較して短い**場合、それによって、受注者が違法な長時間労働などの不適正な状態で当該建設工事を施工することになっていないか。

## 時間外労働時間の罰則付き上限規制の適用（令和6年4月1日～）

- 第196回国会（常会）で成立した「働き方改革関連法」による改正労働基準法に基づき、令和6年4月1日から、建設業者に関しても、災害時の復旧・復興事業を除き、時間外労働時間の罰則付き上限規制の一般則が適用される。このことを踏まえ、当該**上限規制を上回る違法な時間外労働時間を前提として設定される工期は、例え、発注者と受注者との間で合意されている場合であっても、「著しく短い工期」と判断**される。

## 工期の変更が必要となる場合にも適用

- 「著しく短い工期」の禁止は、当初の契約締結後、当初の契約どおり工事が進行しなかったり、工事内容に変更が生じた際、**工期を変更するために変更契約を締結する場合についても適用**される。
- 工期の変更時には紛争が生じやすいため、紛争の未然防止を図る観点から、当初の契約の際、公共工事標準請負契約約款第21条、民間工事標準請負契約約款（甲）第29条、または民間工事標準請負契約約款（乙）第19条（それぞれ「著しく短い工期の禁止」の規定）を明記しておくことが必要である。

# 著しく短い工期の禁止に違反した場合の措置

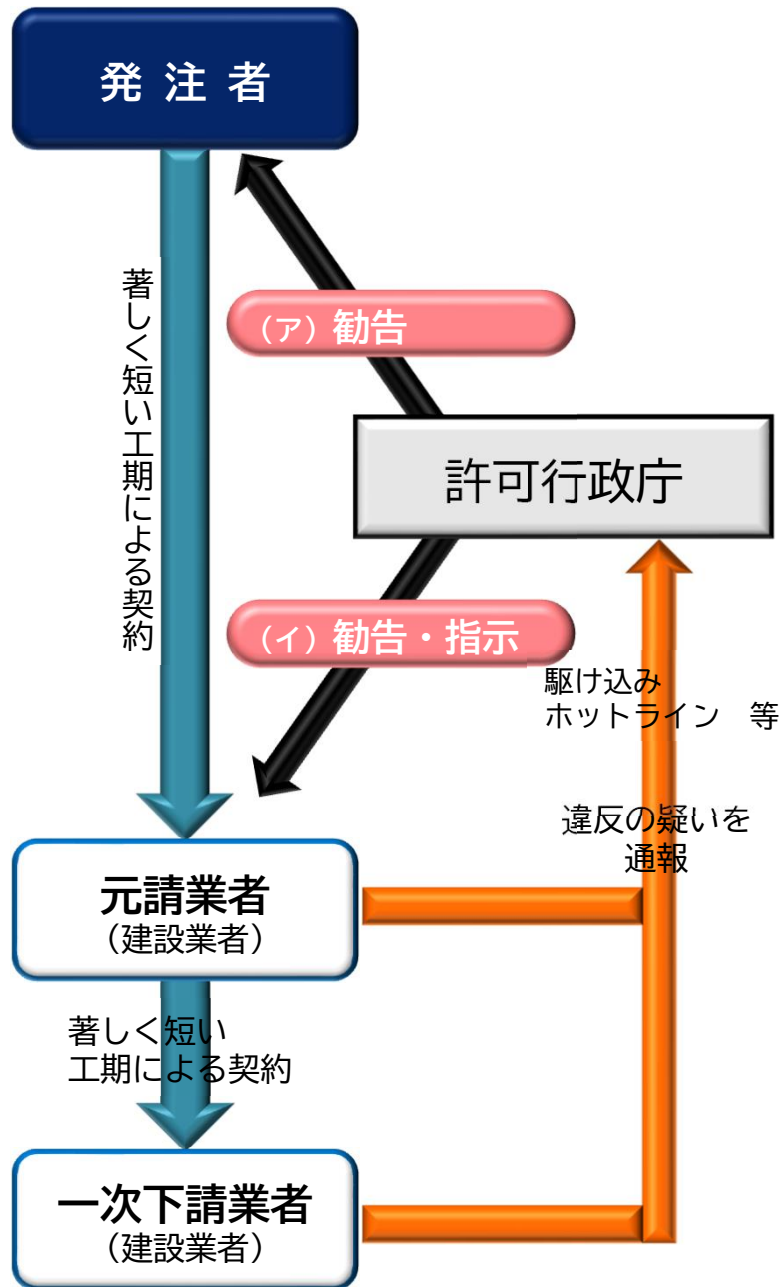

(ア) 国土交通大臣等は、著しく短い工期で契約を締結した発注者に対して、**勧告**を行うことができ、**従わない場合は、その旨を公表**することができる。

※必要があるときは、発注者に対し、報告又は資料の提出を求めることが可能

○建設業法(抄)

第十九条の六 (略)

- 2 建設業者と請負契約（請負代金の額が政令で定める金額以上であるものに限る。）を締結した発注者が前条の規定に違反した場合において、特に必要があると認めるときは、当該建設業者の許可をした国土交通大臣又は都道府県知事は、当該発注者に対して必要な勧告をすることができる。
- 3 国土交通大臣又は都道府県知事は、前項の勧告を受けた発注者がその勧告に従わないときは、その旨を公表することができる。
- 4 国土交通大臣又は都道府県知事は、第一項又は第二項の勧告を行うため必要があると認めるときは、当該発注者に対して、報告又は資料の提出を求めることができる。

(イ) 建設工事の**注文者が建設業者である場合**、国土交通大臣等は建設業法第41条を根拠とする**勧告**や、同法第28条を根拠とする**指示処分**を行う。

※法第31条を根拠とする立入検査や報告徴取も可能



# I-4

## 適正な見積期間の設定

下請負人が見積もりを行うに足りる期間を設けなければなりません

見積を  
3日以内に  
持ってきてくれ。

この工事だと  
3000万円くらいの  
規模になりそうです。  
3日では……

下請工事発注予定額に応じた  
必要見積期間

- ① 500万円未満 中1日
- ② 5,000万円未満 中10日
- ③ 5,000万円以上 中15日以上

※ ②③の場合で、やむを得ない場合  
には短縮可能

元請負人

下請負人

建設業法 第20条第4項

## 建設業法施行令

(建設工事の見積期間)

第六条 法第二十条第三項に規定する見積期間は、次に掲げるとおりとする。  
ただし、やむを得ない事情があるときは、第二号及び第三号の期間は、五日以内に限り短縮することができる。

- 1 工事1件の予定価格が500万円に満たない工事については、**中**1日以上
- 2 工事1件の予定価格が500万円以上5,000万円に満たない工事については、**中**10日以上
- 3 工事1件の予定価格が5,000万円以上の工事については、**中**15日以上

例えば、5月1日に見積りを依頼した場合

工事1件の予定価格

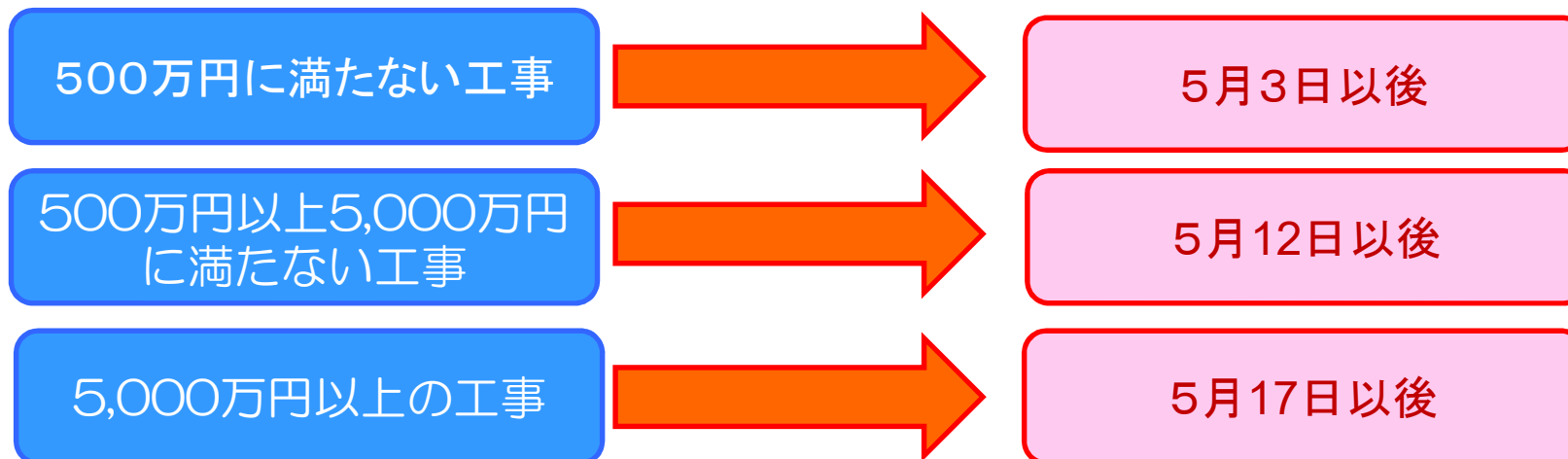

## Ⅱ-1 書面による契約締結

請負契約の締結に当たっては、契約の内容を明示した書面を作成し、相互に交付しなければなりません



建設業法 第18条、第19条

## Ⅱ-2 契約書に記載すべき事項①

契約書面には、建設業法で定める一定の事項（15項目）を記載することが必要です



建設業法 第19条第1項

契約内容をあらかじめ書面で明確にすることで、請負代金、施工範囲等に係る紛争を未然に防ぐことが目的です。

請負契約の締結に当たっては、契約の内容となる一定の重要事項を明示した適正な契約書を作成し、下請工事着工前までに署名又は記名押印して相互に交付しなければなりません。建設業法では以下の**15項目**を満たしていなければなりません。（建設業法 第19条参照）

### 契約書に記載しておかなければならない重要事項15項目

- |   |  |
|---|--|
| ① 工事内容  | ⑨ 工事の施工により第三者が損害を受けた場合における賠償金の負担に関する定め                               |
| ② 請負代金の額  | ⑩ 注文者が工事に使用する資材を提供し、又は建設機械その他の機械を貸与するときは、その内容及び方法に関する定め              |
| ③ 工事着手の時期及び工事完成の時期  | ⑪ 注文者が工事の全部又は一部の完成を確認するための検査の時期及び方法並びに引渡し時期                          |
| ④ 工事を施工しない日又は時間帯の定めをするときは、その内容  | ⑫ 工事完成後における請負代金の支払の時期及び方法  |
| ⑤ 請負代金の全部又は一部の前払金又は出来形部分に対する支払の定めをするときは、その支払の時期及び方法   | ⑬ 工事の目的物の瑕疵を担保すべき責任又は当該責任の履行に関して講ずべき保証保険契約の締結その他の措置に関する定めをするときは、その内容 |
| ⑥ 当事者の一方から設計変更又は工事着手の延期若しくは工事の全部若しくは一部中止の申出があった場合における工期の変更、請負代金の額の変更又は損害の負担及びそれらの額の算定方法に関する定め | ⑭ 各当事者の履行の遅滞その他債務の不履行の場合における遅延利息、違約金その他の損害金                          |
| ⑦ 天災その他不可抗力による工期の変更又は損害の負担及びその額の算定方法に関する定め  | ⑮ 契約に関する紛争の解決方法  |
| ⑧ 価格等の変動若しくは変更に基づく請負代金の額又は工事内容の変更   |  |

建設リサイクル法対象工事の場合は、以下の4項目を書面で記載しなければなりません。

- ① 分別解体の方法   ② 解体工事に要する費用   ③ 再資源化するための施設の名称及び所在地   ④ 再資源化等に要する費用

### 書面での契約締結方法

公共工事・民間工事ともに契約内容を以下のいずれかの書面で作成します。

- |   |             |             |
|---|-------------|-------------|
| ① | 請 負 契 約 書   |             |
| ② | 注 文 書 ・ 請 書 | +           |
|   |             | 基 本 契 約 書   |
| ③ | 注 文 書 ・ 請 書 | +           |
|   |             | 基 本 契 約 約 款 |

## Ⅱ-2 追加・変更契約について

追加工事等の発生により、当初の請負契約書に掲げる事項を変更するときは、着工前に書面による契約変更が必要です



建設業法 第19条第2項

### Ⅲ

## 著しく短い工期の禁止

注文者は、その注文した建設工事を施工するために、通常必要と認められる期間に比べて、著しく短い期間を工期とする請負契約を締結してはなりません



※「通常必要と認められる期間に比して著しく短い期間」とは、単に定量的に短い期間を指すのではなく、建設工事において適正な工期を確保するための基準として作成された「工期に関する基準」等に照らして不適正に短く設定された期間をいいます。

建設業法 第19条の5

# IV

## 不当に低い請負代金

自己の取引上の地位を不当に利用し、通常必要と認められる原価に満たない金額で請負契約を締結してはなりません



直接工事費のほか、間接工事費、一般管理費（法定福利費含む）等、通常必要と認める原価を見込んだ金額での協議を！

建設業法 第19条の3



# V

## 不当な使用資材等の購入強制

下請契約の締結後に、自己の取引上の地位を不当に利用して、使用資材等又はこれらの購入先を指定して下請負人の利益を害してはなりません



建設業法 第19条の4

# VI

## やり直し工事について

下請工事の施工後に、元請負人が下請負人に対して工事のやり直しを依頼する場合には、元請下請間で十分な協議を行う必要があります



## Ⅶ 赤伝処理について

元下双方の協議・合意が必要であるとともに、元請負人はその内容や差引額の算定根拠について見積条件や契約書に明示しなければなりません

今月現場で  
かかった諸費用は、  
支払いから差し引かせて  
もらいましたよ。

妥当性、  
透明性の  
確保を！



元請負人

そんな一  
現場の諸経費を  
引かれるなんて  
一言も聞いてないし、  
廃棄物なんか全然  
出していないのに！

事前協議・合意  
の書面化を！



下請負人

建設業法 第18条、第19条、第19条の3、第20条第4項

# VIII

## 下請代金の支払い

- 注文者から代金の支払いを受けた時は、下請負人に対して、1ヶ月以内に、かつ、出来るだけ早く、請負代金を支払わなければなりません
- 特定建設業者が元請負人である場合、工事目的物の引渡の申し出があってから50日以内に、かつ出来るだけ早く、請負代金を支払わなければなりません



# Ⅸ

## 下請代金のうち労務費に相当する部分の現金払

下請代金のうち労務費に相当する部分については、現金で支払うよう適切な配慮をしなければなりません

現金の範囲については、銀行振込等、現金と同様に扱われているものについても含まれます。

現金でお支払い  
します



元請負人

従業員の給料支払いも  
あるので、  
助かります



下請負人

建設業法 第24条の3第2項

# X

## 割引困難な手形での支払い

特定建設業者は、下請代金の支払を一般の金融機関による割引を受けることが困難と認められる手形により行ってはなりません



建設業法 第24条の6第3項

# XI

## 不利益取扱いの禁止

元請負人が下請負人に対して、下請負人が許可行政庁等に通報を行ったことを理由に、当該下請負人に対して取引の停止などの不利益な取扱いをしてはなりません

通報したから  
取引は停止だ

元請負人

元請負人が下記のいずれかに違反する行為

- ・ 不当に低い請負代金の禁止（第19条の3）
- ・ 不当な使用資材等の購入強制の禁止（第19条の4）
- ・ 下請代金の期間内の支払い義務（第24条の3第1項）
- ・ 期間内の検査及び引渡しを受ける義務（第24条の4）
- ・ 特定建設業者の下請代金の支払い義務（第24条の6第3項、第4項）

建設業法 第24条の5

## XII

# 帳簿の備付け・保存及び営業に関する図書の保存

建設業者は営業所ごとに、営業に関する事項を記録した帳簿を備え、保存しなければなりません



### 保存期間 5年

※発注者から直接請け負った新築住宅建設に係るものは10年

※発注者から直接請け負った元請業者には、以下の図書について10年の保存を義務付け

- ・完成図書
- ・発注者との打合記録
- ・施工体系図

建設業法 第40条の3



## ○背景

公正取引委員会において、令和5年3月1日「令和5年中小事業者等取引公正化推進アクションプラン」の第3 独占禁止法及び下請法の考え方の周知徹底の項目において、法律上問題となり得る取引価格の据え置きに関する考え方が示されたこと、また、同年4月5日の中小企業等の活力向上に関するワーキンググループにおいて、建設工事に関係する資材業者、建設機械又は仮設機材の賃貸業者、警備業者、運送事業者及び建設関連業者等との取引においても、下請中小企業振興法（昭和45年法律第145号。経済産業省、業所管省庁共管。）及び同法第3条第1項に基づく振興基準に示す対価の決定の方法の改善、下請代金の支払方法の改善及び働き方改革の促進を阻害する取引慣行の改善等の配慮を徹底することが重要とされたことから、**建設業法令遵守ガイドラインを改訂**するもの。

## ○改訂の概要

### 5. 原材料費等の高騰・納期遅延等の状況における適正な請負代金の設定及び適正な工期の確保（建設業法第19条第2項、第19条の3、第19条の5）

(3) 原材料費等のコストの上昇分を取引価格に反映せず、協議することなく従来どおりに取引価格を据え置くことは、独占禁止法上の優越的地位の濫用の要件の1つに該当するおそれ。【新設】

### 14-5. 下請中小企業振興法・振興基準との関係について【新設】

下請中小企業振興法（昭和45年法律第145号。経済産業省、業所管省庁共管。以下「下請振興法」という。）は、全ての取引が対象となっている。また、下請振興法第3条第1項に基づく振興基準は、下請中小企業の振興を図るため、下請事業者及び親事業者のよるべき一般的な基準で、親事業者と下請事業者の望ましい、あるべき取引の姿を示し、また、主務大臣（事業を所管する大臣）が必要に応じて下請事業者及び親事業者に対して指導、助言を行う際に用いられている。

建設工事においては、建設工事の請負契約の発注者・受注者間、元請・下請間だけでなく、建設工事に関係する資材業者、建設機械又は仮設機材の賃貸業者、警備業者、運送事業者及び建設関連業者等との取引においても、特に振興基準に示す対価の決定の方法の改善、下請代金の支払方法の改善、働き方改革の促進を阻害する取引慣行の改善、業種別ガイドライン及び自主行動計画、パートナーシップ構築宣言について配慮を徹底し、下請中小企業を含むサプライチェーン全体で付加価値向上を目指すことができるような、親事業者と下請事業者の相互理解と信頼によって支えられる互恵的な取引関係を構築していく必要がある。

- 原材料費等の高騰の状況を踏まえ、公正取引委員会において、独占禁止法上の「優越的地位の濫用」に関して、コストの上昇分の転嫁拒否が疑われる事案が発生していると見込まれる業種について緊急調査を実施。
- 令和4年12月、公取委は、同年2月に更新した独占禁止法Q&Aを再掲しつつ、「独占禁止法上の「優越的地位の濫用」に関する緊急調査の結果について」を公表。

## 独占禁止法Q&Aに該当する行為

以下のような行為は、「優越的地位の濫用」の要件の一つに該当するおそれ

- ① 労務費、原材料価格、エネルギーコスト等のコストの上昇分の取引価格への反映の必要性について、価格の交渉の場において明示的に協議することなく、従来どおりに取引価格を据え置くこと
  - － 発注者の方が立場が強く受注者からは言い出しにくいことが多いので、**発注者が積極的に協議の場を設けることが適切**
- ② 労務費、原材料価格、エネルギーコスト等のコストが上昇したため、取引の相手方が取引価格の引上げを求めたにもかかわらず、価格転嫁をしない理由を書面、電子メール等で取引の相手方に回答することなく、従来どおりに取引価格を据え置くこと
  - － 受注者からの価格引上げ要請を受け入れない場合には、その**理由を形に残る方法で伝えることが適切**

## 緊急調査の結果



発注者

「受注者からの価格引上げ申入れがない」  
「期限を定めた取引価格の有効期間の範囲内である」  
「要請があった受注者に対応しているため、  
要請がない受注者への対応が間に合わない」



「取引を切られてしまうなど受注に与える影響を考えると、実際に申し出ることは難しい」  
「発注者の担当に値上げの可能性を相談したが、『無理』と言われ、申入れ自体を断念した」



受注者

これらを理由に発注者から積極的に協議の場を設けず、  
価格が据え置かれているケースが多数

《総合工事業について》 サプライチェーンにおいて、受注者からの価格転嫁の要請が滞っている可能性

総合工事業、地方公務、不動産取引業、不動産賃貸業・管理業  
(主な発注者)



総合工事業  
(受注者/発注者)



窯業・土石製品製造業、総合工事業、道路貨物運送業  
(主な受注者)

事例：取引価格引上げの要請がなかった工事業者との取引において、コスト上昇分の取引価格への反映の必要性について、価格交渉の場において協議することなく、取引価格を据え置いていた。 【総合工事業者A社、不動産取引業者K社】

## 2. うち労働災害防止対策関係

---

# 建設業法令遵守ガイドラインのうち労働災害防止対策の概要

## 1. 見積条件の提示

元請負人が、見積条件の提示の際、最低限明示すべき事項である「①工事内容」のうち、元請下請間の費用負担区分の例示に「労働災害防止対策」を掲げ、元請負人が最低限明示すべき事項であることを明確化

## 9. 赤伝処理

あらかじめ見積条件や契約書面に、下請負人の負担であることを明示していないにも関わらず、元請負人が、下請負人と合意することなく、一方的に提供・貸与した安全衛生保護具等の費用を下請代金の支払時に差し引く行為は、「赤伝処理」に該当し、建設業法第19条、第20条第4項等に違反することを明確化

## 14-3. 労働災害防止対策について

次の事項について明確化

- ① 下請負人が労働災害防止対策を講ずることに要する経費は、義務的に負担しなければならない費用であり、「通常必要と認められる原価」に含まれるものであること
- ② 元請負人は、見積条件の提示の際、労働災害防止対策の実施者及びその経費の負担者の区分を明確化すること
- ③ 下請負人は、元請負人により明確化された労働災害防止対策の実施者及びその経費の負担者の区分を踏まえ、適正に労働災害防止対策に要する経費を見積ったうえ、見積書に明示すべきこと
- ④ 元請負人は、労働災害防止対策経費が明示された見積書を尊重し、下請負人と対等な契約交渉を行うこと
- ⑤ 元請負人と下請負人は、契約書面の施工条件等に、労働災害防止対策の実施者及びその経費の負担者の区分を明確化すること
- ⑥ 下請負人が負担しなければならない労働災害防止対策に要する経費は、施工上必要な経費と切り離し難いものを除き、契約書面の内訳書などに明示すること
- ⑦ 下請負人の見積書に、適正な労働災害防止対策に要する経費が明示されているにも関わらず、当該経費を一方的に削減したり、当該経費相当額を含めない金額で請負契約を締結し、「通常必要と認められる原価」に満たない金額となる場合には、建設業法第19条の3の不当に低い請負代金の禁止に違反する恐れがあること

# 労働災害防止対策の実施者及びその経費の負担者の明確化の流れ

## 1. 元請負人による見積条件の提示

元請負人は、見積条件の提示の際、労働災害防止対策の実施者及びその経費の負担者の区分を明確化し、下請負人が自ら実施する労働災害防止対策を把握でき、かつ、その経費を適正に見積もることができるようにしなければならない。

## 2. 下請負人による労働災害防止対策に要する経費の明示

下請負人は、元請負人から提示された見積条件をもとに、自らが負担することとなる労働災害防止対策に要する経費を適正に見積ったうえ、元請負人に提出する見積書に明示すべきである。

## 3. 契約交渉

元請負人は、「労働災害防止対策」の重要性に関する意識を共有し、下請負人から提出された労働災害防止対策に要する経費が明示された見積書を尊重しつつ、建設業法第18条を踏まえ、対等な立場で契約交渉をしなければならない。

## 4. 契約書面における明確化

元請負人と下請負人は、契約締結の書面化に際して、契約書面の施工条件等に、労働災害防止対策の実施者及びその経費の負担者の区分を明確化するとともに、下請負人が負担しなければならない労働災害防止対策に要する経費は、施工上必要な経費と切り離し難いものを除き、契約書面の内訳書などに明示することが必要である。

## 5. 請負代金の支払時における適切な対応

請負代金の支払いに際して、あらかじめ見積条件や契約書面に、下請負人の負担であることを明示していないにも関わらず、元請負人が、下請負人と合意することなく、一方的に提供・貸与した安全衛生保護具等の費用を差し引くことがないようにする必要がある。

# 元請負人による見積条件提示の際の明確化について①

## 鉄筋組立作業における労働災害防止対策【例示】

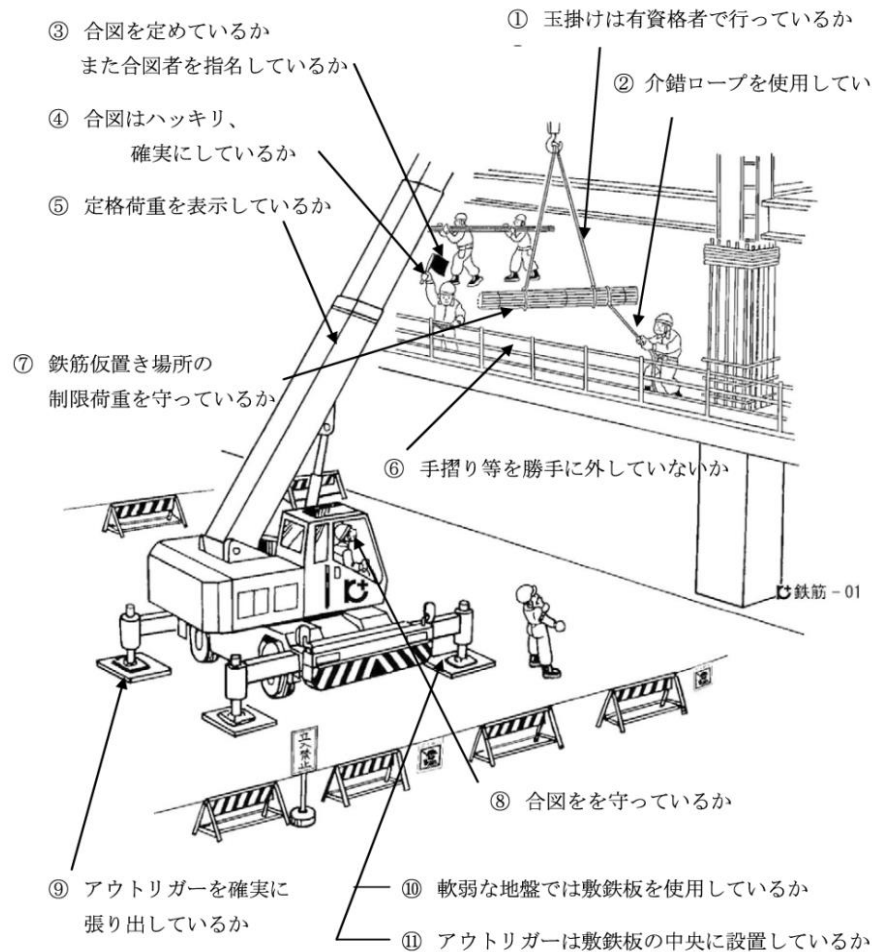

※メッシュシートは省略してあります。

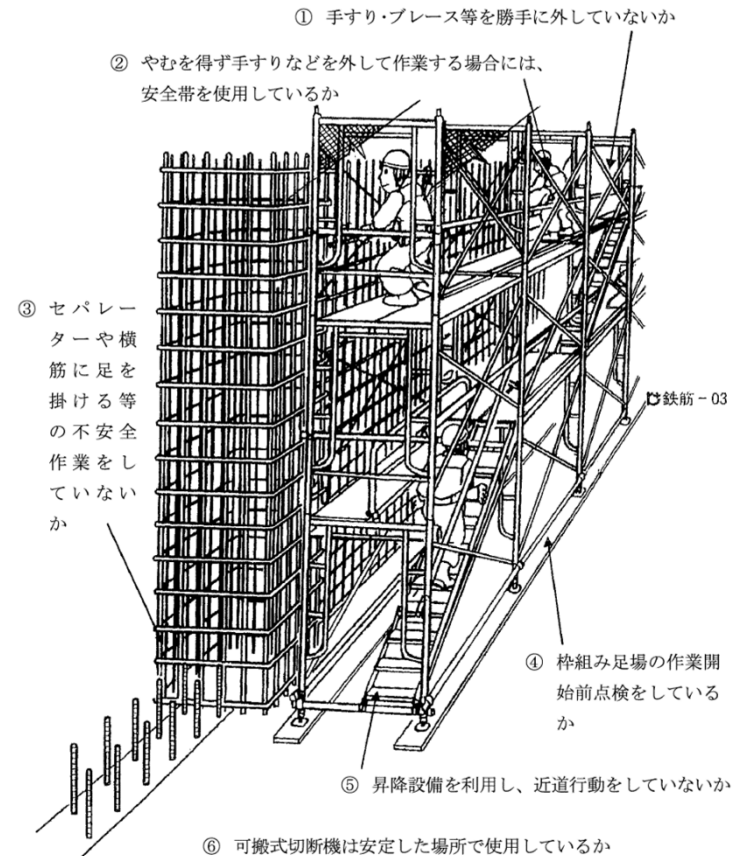

# 元請負人による見積条件提示の際の明確化について②

元請負人は、見積条件の提示の際、労働災害防止対策の実施者及びその経費の負担者の区分を明確化することにより、下請負人が自ら実施しなければならない労働災害防止対策を把握でき、適正に労働災害防止対策に要する経費を見積もることができるようにしなければならない。(工事に使用する資材を提供し、機械を貸与する場合には、その内容及び方法についても、見積条件として提示する必要がある。(建設業法第19条第1項第10号))

- 従前は、労働災害防止対策の実施者及びその経費の負担者の区分を明確化させる手段として、見積条件提示の際には「実施者と経費の負担者の区分を明確化すべき労働災害防止対策(区分表)」の作成を例示していた。
- 実際には、工種や工事の施工場所や施工時期等により必要となる安全衛生対策が異なり、状況にあわせて対策を講じる必要があり、上記例示のみでは実際の工事における活用が容易ではなかった。
- そこで、「安全衛生対策項目の確認表の作成について」(令和5年8月9日付け国不専建第24号)により、建設業者団体に下記を依頼(同日報道発表(右参照))。
  - ・ 各専門工事業団体に対して、「安全衛生対策項目の確認表(参考ひな型)」及び「説明書」並びに先行的に作成した工種の確認表を参考に、工種ごとに「安全衛生対策項目の確認表」を検討、作成。
  - ・ すべての建設企業に対して、建設工事の現場において、「安全衛生対策項目の確認表」を活用することにより、元請負人と下請負人との間で安全衛生対策の分担を共有し、安全衛生経費の適切な支払いにつなげる。

国土交通省  
Ministry of Land, Infrastructure, Transport and Tourism

Press Release  
令和5年8月9日  
不動産・建設経済局建設市場整備課

建設工事における「安全衛生対策項目の確認表(参考ひな形)」を作成しました

建設工事における「安全衛生経費の適切な支払いのための実効性ある施策」として、安全衛生対策の認識の醸成の解消や、安全衛生意識の共有を図るため、「安全衛生対策項目の確認表(参考ひな形)」を作成しました。

建設工事における安全衛生経費については、労働災害防止対策を適切に実施する上で必要な経費であり、安全衛生経費が下請負人まで適切に支払われることが必要です。このため、国土交通省では、「建設工事における安全衛生経費の確保に関する実務者検討会」を開催し、令和4年6月に「建設工事における安全衛生経費の適切な支払いに向けて(提言)」が検討会で取りまとめられました。この提言では、安全衛生経費の「見える化」の必要性とともに、「安全衛生経費の適切な支払いのための実効性ある施策」として、元請負人と下請負人との間における安全衛生対策の認識の醸成の解消や安全衛生意識の共有を図るため、「安全衛生対策項目の確認表」と安全衛生経費の内訳明示のための「標準見積書」の作成・普及等の有効性が示されました。

この提言を踏まえて、国土交通省では、「安全衛生対策項目の確認表及び標準見積書に関するWG」を開催し、見積時に安全衛生対策項目の「対策の実施分担」及び「費用負担」を確認するための「安全衛生対策項目の確認表」の検討を進めてまいりました。今般、工種ごとの確認表の作成・普及を促進するため、「安全衛生対策項目の確認表(参考ひな形)(別添1)」及び「安全衛生対策項目の確認表(参考ひな形)説明書(以下「説明書」という)(別添2)」を作成しました。

各専門工事業団体に対しては、「安全衛生対策項目の確認表(参考ひな形)」及び「説明書」並びに先行的に作成した工種の確認表(別添3)を参考に、工種ごとに「安全衛生対策項目の確認表」を検討、作成いただくようお願いしているところです。

また、すべての建設企業に対しては、建設工事の現場において、「安全衛生対策項目の確認表」を活用することにより、元請負人と下請負人との間で安全衛生対策の分担を共有し、安全衛生経費の適切な支払いにつなげていただくようお願いしているところです。

【問い合わせ先】  
国土交通省 不動産・建設経済局 建設市場整備課 専門工事業・建設関連業振興室  
木下(内線 24813)、青木(内線 24816)  
(電話)03-5253-8111【代表】、03-5253-8282【直通】

# 「安全衛生対策項目の確認表」とは

## 「安全衛生対策項目の確認表(参考ひな型)」の構成

安全衛生対策項目の確認表(参考ひな型)は、基本的に元下間、下下間の請負契約で行う建設工事において必要となる安全衛生対策項目を、労働安全衛生法(安衛法)や労働安全衛生規則等をベースに抽出し、安衛法の章立てに基づき整理して、主要な項目としてまとめたもの。

- ✓ 安全衛生対策項目のうち、特に元下間、下下間で「対策の実施分担」・「費用負担」を確認する必要性が高い項目については、チェック欄を活用して明確化。
- ✓ 現場での使いやすさを重視。掲載する対策項目を絞っているが、個々の現場の状況に応じて柔軟に追加可能。
- ✓ 法令等により安全衛生対策の実施者が明らかな主な項目については、本確認表の下段に明記。
- ✓ 確認表を使用する場面(想定)
  - ・注文者から下請負人への見積条件提示
  - ・民間発注者(個人含む)への重要事項説明

工事名を記載  
→「当該工事」における対策であることを明確化

〇〇工事における安全衛生対策項目の確認表(参考ひな型)

区分	対策項目	対策の実施分担		費用負担		区分	対策項目	対策の実施分担		費用負担		
		注文者	下請	注文者	下請			注文者	下請	注文者	下請	
業務委託・請負工事	工事現場管理					職業上の危険・健康被害の防止のための措置・対策等	作業環境の測定					
	リスクアセスメントの実施及びその結果に基づくリスク低減措置の実施						測定機器の用意					
	固定式足場の組立と解体						測定機械の点検					
	固定式足場以外の作業床の組立と解体						作業環境の精度					
	作業構台・吊り構台の組立と解体						換気設備					
	長尺設備の設置と撤去						空調設備・空気清浄設備					
	土留め支保工の組立と解体						遮断器具					
	保線員の着席						電気設備					
	崖部等による危険の防止						熱中症対策					
	干渉、転木等						その他	応急処置・緊急時対応				
	開口部発生							その他の疾病・衛生対策				
	落下防護ネット・小幡ネット							安全意識、注意喚起				
	ロープ高所作業における危険の防止							交通規制に関する対策				
	飛来物落下による危険の防止							公衆災害に関する対策(仮囲い等)				
	作業用吊钩							追加項目(当該工事で確認が必要な項目)	注文者	下請	注文者	下請
警報設備												
避難用設備												
火災防止												
危険物の対応(立入禁止措置)												
調査の実施(検査物調査・試験等)												
安全点検の実施												
機械等の危険防止												
監視連絡等に関する対策												
危険、材料保管等												
防じん障害防止												
石塊障害予防												
電線放射線障害防止												
特定化学物質障害予防												
防中毒予防												
有機溶剤中毒予防												
酸素欠乏症等防止												
安全衛生教育												
作業内容変更時の教育												
経理人研修教育												
派り出し教育												

注: 注文者と下請業者間で実施分担等を確認する必要性の高い項目として、整理

対策事例は詳細列挙ではなく、分かりやすさを重視

工事の特性に応じて追加項目欄に記載

法令等により実施者が明らかな主な安全衛生対策項目(必要に応じて追加)

<p>【下請が実施する対策項目】</p> <p>安全衛生管理体制</p> <ul style="list-style-type: none"> <li>○安全衛生に向けた人員配置</li> <li>○委員会の設置</li> <li>○安全衛生管理体制</li> <li>○労働安全衛生マネジメントシステム(OHSMS)</li> </ul> <p>労働者の健康に当たっての措置</p> <ul style="list-style-type: none"> <li>○安全衛生教育                     <ul style="list-style-type: none"> <li>・雇入れ時教育</li> <li>・職長・安全衛生責任者教育</li> <li>・安全管理者、衛生管理者、安全衛生推進者、衛生推進者等の能力向上教育</li> <li>・健康教育等</li> <li>・メンタルヘルスクエアを推進するための教育研修</li> </ul> </li> <li>○作業従事者への技能講習、特別教育</li> <li>○作業主任者への技能講習</li> <li>○リスクアセスメント(作業手順書等)</li> <li>○危険有害業務従事者への教育</li> <li>○作業従事者、作業主任者が必要な免許</li> </ul>	<p>【下請が実施する対策項目】</p> <p>健康診断</p> <ul style="list-style-type: none"> <li>○健康診断</li> <li>・一般定期健康診断</li> <li>・特定業務健康診断</li> <li>・メンタルヘルス対策</li> </ul> <p>追加項目</p> <ul style="list-style-type: none"> <li>○</li> <li>○</li> <li>○</li> <li>○</li> <li>○</li> <li>○</li> <li>○</li> <li>○</li> </ul> <p>【注文者が実施する対策項目】</p> <p>安全衛生管理体制</p> <ul style="list-style-type: none"> <li>○安全一般に関する事項</li> </ul> <p>追加項目</p> <ul style="list-style-type: none"> <li>○</li> <li>○</li> </ul>
--	--

法令等により安全衛生対策の実施者が明らかな主な項目

注文者から下請負人間で安全衛生意識の共有

工事の特性に応じて追加項目欄に記載



# 契約書面における明確化について

元請負人と下請負人は、契約の書面化に際して、**施工条件等に、労働災害防止対策の実施者及びその経費の負担者を記載し明確化する**（「安全衛生対策項目の確認表」を作成する場合は、それを添付するなど）とともに、**下請負人が負担しなければならない労働災害防止対策に要する経費については、施工上必要な経費と切り離し難いものを除き、契約書面の内訳書などに明示**することにより、労働災害防止対策に要する経費の透明性を確保することが必要である。

## 内訳書【例示】

	実施者		経費負担者		経費積算					
	元請	下請	元請	下請	規格等	単位	単価	数量	金額	摘要
2. 安全費										
(2) 保護具類										
① 保護帽		○		○	○円/個 耐久年数○年	人	○円	○延人数	○円	○円/○日(年間稼働日数×耐久年数)
② 安全帯		○		○	○円/個 耐久年数○年	人	○円	○延人数	○円	○円/○日(年間稼働日数×耐久年数)
③ 安全靴		○		○	○円/足 耐久年数○年	人	○円	○延人数	○円	○円/○日(年間稼働日数×耐久年数)
3. 仮設費										
(1) 墜落・飛来落下防止措置										
④ 立入禁止措置設置		○		○	直接工事費で計上					作業員労務費に含む
4. 教育訓練費										
③ 新規入場者教育の受講		○		○	平均日当○円	人	○円	○人	○円	平均日当○円/8時間(1時間教育)
⑤ 玉掛技能講習修了者の配置		○		○	受講費	人	○円	○人	○円	
⑥ 安全衛生協議会への参加		○		○	日当○円、○回	回	○円	○回	○円	日当○円/8時間(1回1時間)

## 請負代金の支払時における適切な対応について

地方整備局等に設置されている「駆け込みホットライン」や「建設業取引適正化センター」には、「見積や契約時に提示されていないにもかかわらず、施工中に元請から一方的に提供・貸与を受けたヘルメット等の費用を請負代金の支払い時に差し引かれた」との相談が寄せられている。

こうした行為は、いわゆる「赤伝処理」に該当し、建設業法に違反又は違反するおそれがあるため、請負代金の支払いに際して、留意する必要がある。

### 建設業法第20条第4項に違反

元請負人が、あらかじめ見積条件において、下請負人の負担であることを明示していないにもかかわらず、一方的に提供・貸与したヘルメットなどの労働災害防止対策の費用を下請代金の支払時に差し引く行為は、建設業法第20条第4項に違反する。

### 建設業法第19条に違反

元請負人が、あらかじめ契約書面において、下請負人の負担であることを明示していないにもかかわらず、一方的に提供・貸与したヘルメットなどの労働災害防止対策の費用を下請代金の支払時に差し引く行為は、建設業法第19条に違反する。

### 建設業法第19条の3に違反するおそれ

元請負人が、労働災害防止対策に要する費用を差し引くなどにより、その結果「通常必要と認められる原価」に満たない金額となる場合には、当該元請下請間の取引依存度等によっては、建設業法第19条の3の不当に低い請負代金の禁止に違反するおそれがある。

# 関係請負人における同様の対応

この取組は、労働災害防止対策の実施者と経費の負担者を明確にすることを目的とするため、**一次下請等の関係請負人が更に工事の一部を他の事業者に請け負わせる場合も、同様の対応が必要**。  
この場合、元方事業者が作成した実施者と負担者の区分表を利用するなどにより、元方事業者が行った明確化の内容が、労働者を使用する事業者となる下請負人に確実に伝えられる必要がある。

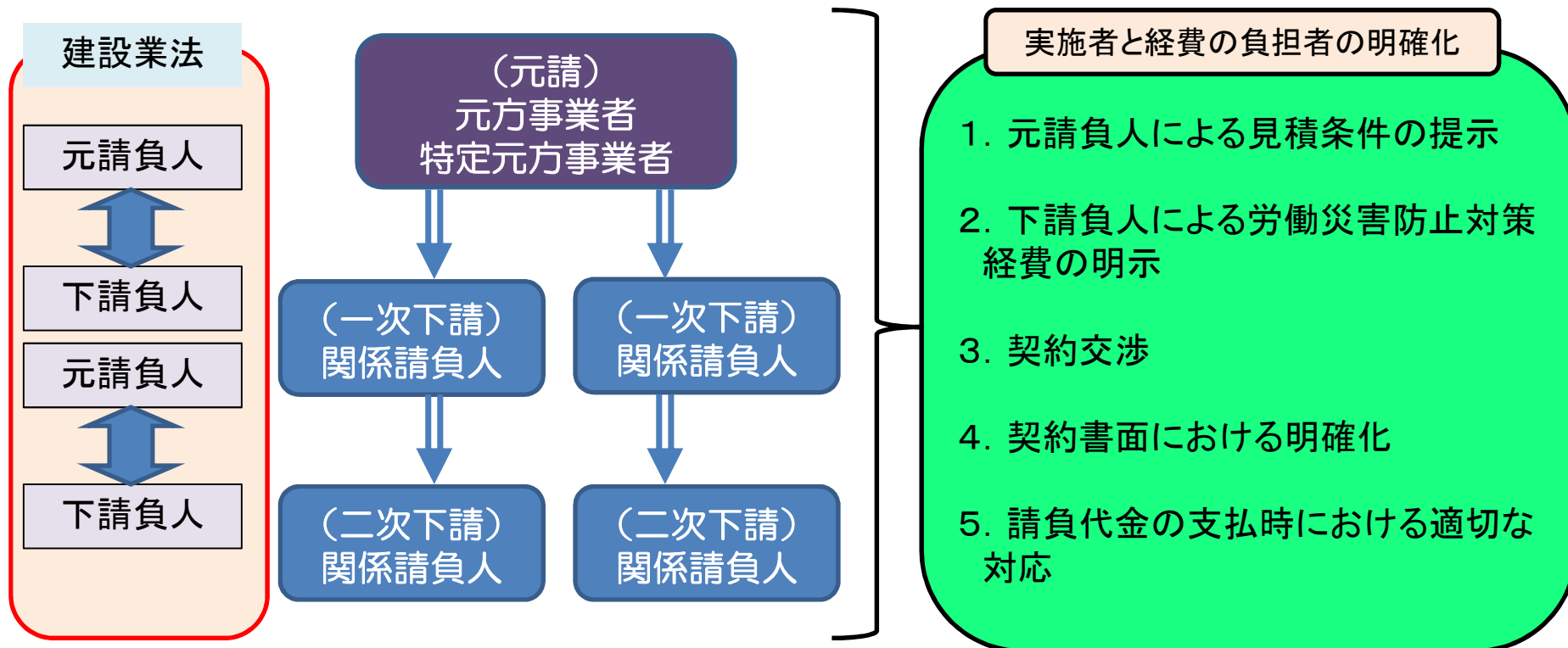

建設業法上の「元請負人」とは、建設工事の下請契約における注文者で建設業者であるものをいい、「下請負人」とは、建設工事の下請契約における請負人をいう。(建設業法第2条第5項)

したがって、いわゆる「一次下請」や「二次下請」等の場合であっても、建設工事の下請契約の注文者である場合は、「元請負人」となる。

# 3. その他

---

# 建設工事から発生する土の搬出先の明確化等

## 建設工事から発生する土

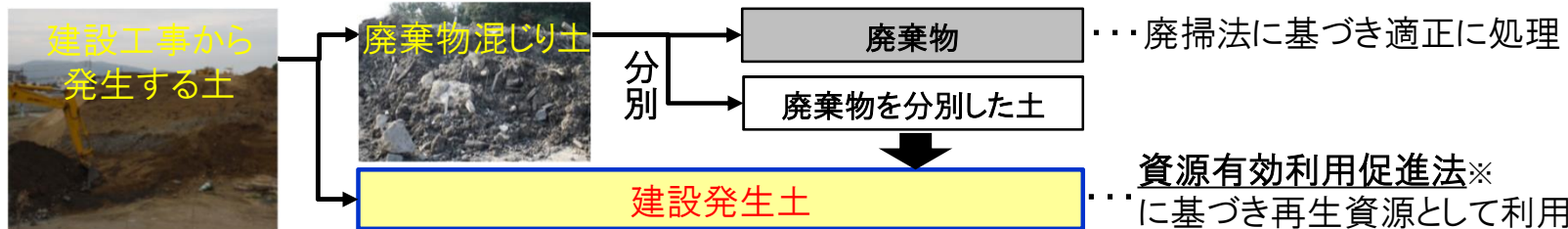

※資源有効利用促進法は、使用済物品や副産物（建設発生土も対象）の発生抑制及び再生資源等の利用促進に関して所要の措置を講じるもの。

## 指定利用等の徹底

- **全ての公共工事発注者に指定利用等の原則実施**を要請 ⇒ **処分費の積算への計上**を徹底
- **継続的に大規模な建設工事を発注している民間工事発注者**には、**指定利用等の実施**や、それが困難な場合でも**元請業者により適正処理が行われることを確認**するよう求める

## 【指定利用等の取組状況】

国	: 99%
都道府県	: 88%
政令市	: 77%
市区町村(政令市除く)	: 69%

※H30建設副産物実態調査結果(土量ベース)

## 建設発生土の計画制度の強化

【**現行制度**】**資源有効利用促進法**により元請業者に対し、搬出先(他の工事現場、残土処分場等)等を記載した再生資源利用促進計画書の作成・保存を義務付け

- 計画書の作成**対象工事の拡大**（土砂1,000m<sup>3</sup> → 500m<sup>3</sup>）、**保存期間の延長**（1年 → 5年）、**発注者への報告と建設現場への掲示を義務化**【省令改正：R4.9.2公布、R5.1.1施行】  
 ※併せて事業所等への立入検査等の対象事業者を拡大し、チェック機能を強化  
 【政令改正：R4.8.30閣議決定、R4.9.2公布、R5.1.1施行】
- 搬出先の**盛土規制法の許可の事前確認**及び搬出後の**土砂受領書等の確認**を義務化  
 【省令改正：盛土規制法の施行に合わせ施行(R5.5.26)】  
**ストックヤード運営事業者の登録制度の創設**により、**ストックヤードからの搬出先を明確化**  
 【告示：盛土規制法の施行に合わせ施行(R5.5.26)】

## 【再生資源利用促進計画書】 (イメージ)

計画書	
請負会社	: ●●株式会社
工事所在地	: ●●市●●町●●
建設発生土	: ●●●● m <sup>3</sup>
搬出先	: ●●工事 ●●●● m <sup>3</sup> ●●処分場 ●●●● m <sup>3</sup>
コンクリート	: .....
アスファルト・コンクリート	: .....
木材	: .....

## 新たな法制度等 (盛土規制法等)

- 厳格な**盛土許可制**
- 不法盛土の**監視強化**（許可地一覧の公表・現地掲示）
- 盛土許可違反の**建設業者への処分**

盛土規制法の施行にあわせ、**資源有効利用促進法の省令改正(令和4年度第2弾)**及び**ストックヤードに関する新たな登録制度**を創設する。  
 【目的】・ストックヤードに搬入された場合でも、適正な処分等がされること  
 ・優良なストックヤード等の育成により、発生土のリサイクルを促進すること

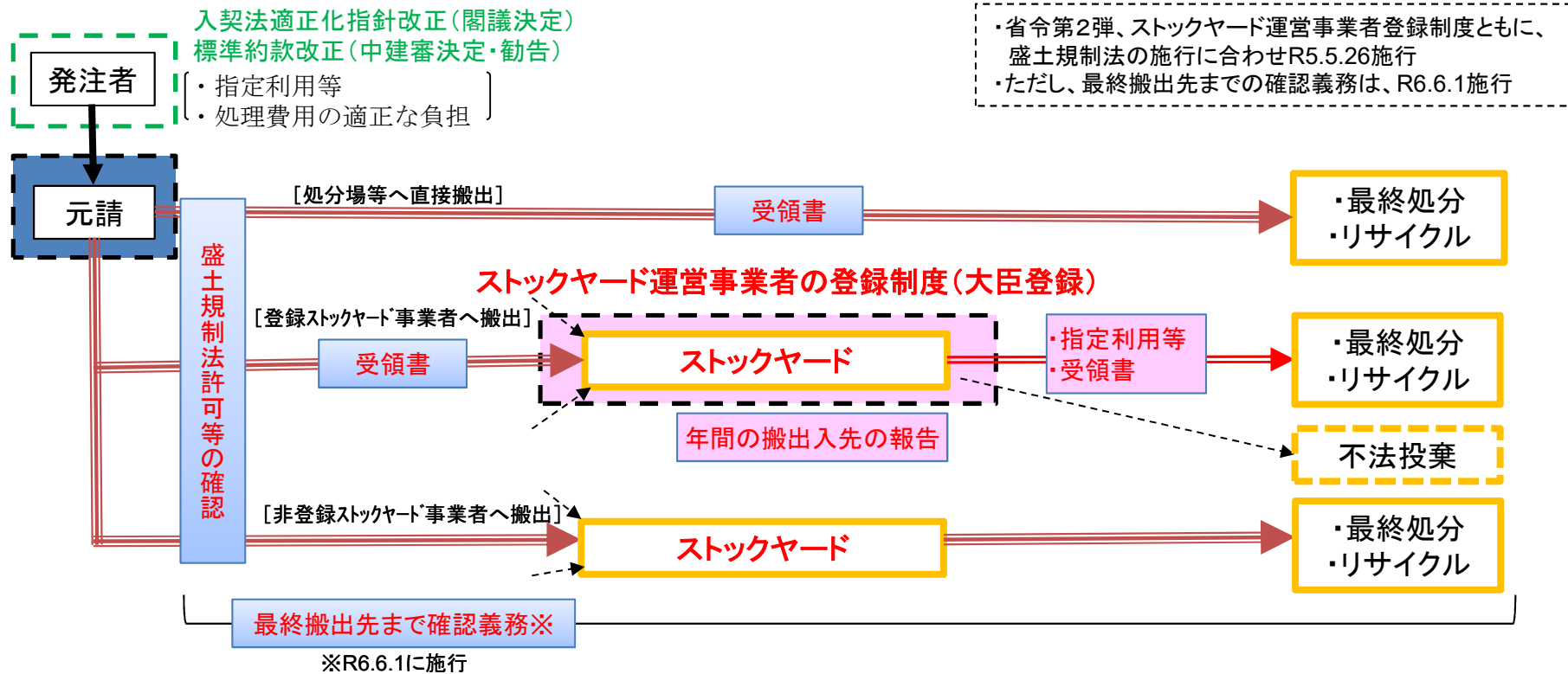

・省令第2弾、ストックヤード運営事業者登録制度ともに、盛土規制法の施行に合わせR5.5.26施行  
 ・ただし、最終搬出先までの確認義務は、R6.6.1施行

<p><b>資源有効利用促進法 (省令改正(第2弾))</b></p> <ul style="list-style-type: none"> <li>・適正な搬出先であることの確認</li> <li>・受領書による確認</li> <li>・最終搬出先までの確認義務※</li> </ul>	<p><b>ストックヤード運営事業者の登録制度 (告示)</b></p> <ul style="list-style-type: none"> <li>・ストックヤード事業者による指定利用等</li> <li>・受領書による確認</li> <li>・年間の搬出入先の報告</li> </ul>	<p><b>盛土規制法 (法改正)</b></p> <ul style="list-style-type: none"> <li>・危険な盛土行為を規制</li> </ul>
--	--	---

# 建設業に関する各種相談窓口

国土交通省では以下の各種相談窓口等を設けております

## 建設業フォローアップ相談ダイヤル

建設業に関する様々な相談を受け付けます！

TEL 0570-004976

E-mail:hqt-kensetsugyou110@gxb.mlit.go.jp

【受付時間】 10:00～12:00,13:30～17:00  
(土日、祝日、閉庁日を除く)

- 労務単価、品確法の運用指針、社会保険加入対策などの建設業に関する様々な相談を総合的に受け付けます。
- 加えて、建設業法令遵守ガイドラインの内容や、取引に関する法令上の規定などを確認したい場合の相談も受け付けます。

建設業フォローアップ相談ダイヤル



建設工事をめぐる元請下請間等の請負契約に関するトラブル相談窓口のご案内

## 建設業取引適正化センター

トラブルを解消して、健全な取引をしよう！

建設業取引適正化センター

センター 東京  
TEL 03-3239-5095  
FAX 03-3239-5125  
E-mail:tokyo@tekitori.or.jp

センター 大阪  
TEL 06-6767-3939  
FAX 06-6767-5252  
E-mail:osaka@tekitori.or.jp

相談料  
無料



【受付時間】 9:30～17:00 (土日、祝日及び12/29～1/3を除く)

- 元請・下請間等の取引で「困ったことが起きたが、どうしたら良いかわからない」という方には、その解決に向けての方法をアドバイスし、「どこに相談したら良いかわからない」という方には、相談先である関係行政機関、紛争処理機関等をご紹介します。

## 駆け込みホットライン

建設業法違反通報窓口

TEL 0570-018-240

FAX 0570-018-241

E-mail:hqt-k-kakekomi-hl@gxb.mlit.go.jp

【受付時間】 10:00～12:00,13:30～17:00  
(土日、祝日、閉庁日を除く)

- 「駆け込みホットライン」に寄せられた情報により、法令違反の疑いがある建設業者には、許可行政庁が必要に応じ立入検査などを実施し、違反行為があれば指導監督を行います。



駆け込みホットライン

- 下請負人が、元請負人から不当な資材等の購入強制、正当な理由がない長期の支払保留など、建設業法に違反するおそれがある行為を受けたとして監督行政庁に通報したことを理由に今後の取引を停止するなど、不利益な取扱いをすることは法律で禁止されています。

## その他の建設業法に関するお問い合わせ窓口

建設業法に関するお問い合わせ等は、地方整備局等や都道府県の建設業許可担当部署も併せてご活用下さい

各許可行政庁の連絡先は国土交通省ホームページでご確認いただけます。

建設業 許可行政庁一覧

建設業法及び各種ガイドラインのご確認は  
国土交通省ホームページでご確認いただけます

建設業法

元請負人と下請負人間における建設業法令遵守ガイドライン

## 建設業フォローアップ相談ダイヤル

～将来にわたる品質確保とその担い手の中長期的な育成・確保に向けて～

国土交通省では、品確法の運用指針の趣旨の現場への浸透や適切な発注者関係の構築に向け、「品確法の運用指針」や「新労務単価」、「建設業における社会保険加入対策」、「資機材価格の高騰等による価格転嫁」などの相談を総合的に受け付ける窓口を開設し、元請事業者、下請事業者、技能労働者など、様々な立場の皆さんの現場の生の声や情報を聞かせていただいていたところ です。

令和元年12月24日より、メールの受付アドレスが変更になっております。本リーフレットのアドレスをご利用ください。



TEL.  **0570-004976**

ナビダイヤルの通話料は発信者の負担となります。

**受付時間 10:00-12:00 13:30-17:00**

(土日・祝祭日・閉庁日を除く)

**国土交通省**  
不動産・建設経済局 建設業課

## 「建設業フォローアップ相談ダイヤル」で受け付ける生の声

従来から受け付けていた、品確法の運用指針や公共工事設計労務単価改訂後の請負契約に関する情報のほか、社会保険加入対策等についても相談や現場の生の声を受け付けます。

### 品確法の運用指針に関する情報

- 「歩切りの禁止」や「ダンピング対策」などの、品確法の運用指針の内容の実施状況についての相談
- 公共工事の品質確保と担い手の中長期的な育成・確保といった、品確法の基本理念に関連する現場の取組・実態についての情報

<例えば...>

- ・品確法の運用指針の内容について教えて欲しい。
- ・違反と疑われる発注者の行為について相談したい。
- ・発注者には言いにくい受注者の悩み、現場での困難な実態を聞いて欲しい など

いただいた情報をもとに...

- 当該発注者等に情報提供を行うこと等により見直しの促進を図っていきます。
- 運用指針の実施状況のフォローアップに活用するなど、各種施策の検討の参考にさせていただきます。

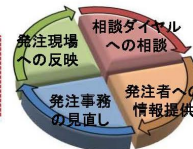

### 公共工事設計労務単価改訂後の請負契約に関する情報

- 発注者と元請負人との請負契約についての情報
- 元請負人と下請負人との取引の際の法令違反、または、法令違反のおそれがある情報
- 1次下請負人と2次下請負人など、下請負人間での取引の際の法令違反、または、法令違反のおそれがある情報

<法令違反のおそれがある情報の例>

- ・元請負人が見積の際に、合理的な根拠もなく、下請負人の示した労務単価を下回る額を一方向的に押しつけ、その額で下請契約を締結した など

※元請負人と下請負人間の取引に係る法令違反、または、法令違反のおそれのある事例は、国土交通省のホームページに掲載されている「建設業法令遵守ガイドライン」をご覧ください。

### 社会保険加入対策

- 「社会保険の加入に関する下請指導ガイドライン」や現場入場についての相談

### 価格転嫁に関する情報

- 発注者との契約後における資機材価格の高騰等への対応についての相談

### その他の関連情報

- 行政や業界の取組や現場の実態についての関連する情報

※お寄せいただいた情報には、国土交通省が直接対応出来ない場合もありますので、予めご了承ください。



法令違反、または、違反のおそれのある情報については、「建設業法令遵守推進本部」が端緒情報として取り上げ、当該建設業者への立入検査等をするかどうかの判断をします。

いただいた情報については、今後の取組の参考とさせていただくほか、個別事案を特定できない方法で公表させていただくこともありますので、予めご了承下さい。

E-mail: [hqt-kensetsugyou110@gxb.mlit.go.jp](mailto:hqt-kensetsugyou110@gxb.mlit.go.jp)

「建設業フォローアップ相談ダイヤル」への情報は、電子メールでも受け付けています。

<品確法・運用指針の内容や公共工事設計労務単価等の内容についてはホームページをご覧ください>

品確法・運用指針: [http://www.mlit.go.jp/totikensangyo/const/totikensangyo\\_const\\_tk1\\_000089.html](http://www.mlit.go.jp/totikensangyo/const/totikensangyo_const_tk1_000089.html)

公共工事設計労務単価: [http://www.mlit.go.jp/totikensangyo/const/1\\_6\\_bt\\_000217.html](http://www.mlit.go.jp/totikensangyo/const/1_6_bt_000217.html)

社会保険加入対策: [http://www.mlit.go.jp/totikensangyo/const/totikensangyo\\_const\\_tk2\\_000080.html](http://www.mlit.go.jp/totikensangyo/const/totikensangyo_const_tk2_000080.html)