

■ 国道19号 さくらざわ桜沢トンネルが貫通します

1. 概要

国道19号桜沢改良(延長2.1km)は、長野県塩尻市大字しおじり贅川から同市大字にえかわ宗賀そうが区間における国道19号の防災課題箇所を回避し、利用者の安全・安心な走行を目的に計画された道路です。

このたび、事業延長の約7割を占める、桜沢トンネル(延長1,498m)が貫通することから、施工者主催による貫通式を執り行いますのでお知らせします。

【貫通式】

- ◇実施日 令和元年12月15日(日) 11時 開式
- ◇場所 長野県塩尻市大字宗賀(桜沢トンネル内)
- ◇主催 施工者:西松建設株式会社

2. 資料

桜沢改良の概要、貫通式案内図:別紙①~②

3. 式典当日の取材について

- ・別添の申込用紙(別紙③)にご記入のうえ、令和元年12月6日(金)17時まで、FAXでお申込みください。
- ・駐車台数は会場の都合により、原則として1社1台でお願いいたします。

4. 資料配付先

長野県会見場、塩尻桔梗ヶ原記者クラブ

5. 問い合わせ先

国土交通省中部地方整備局飯田国道事務所 副所長 たなか田中 ともり智徳
工務課長 ばば馬場 もとき元樹

TEL:0265-53-7200(代表) FAX:0265-53-7229

桜沢改良の概要

別紙①

【平面図】

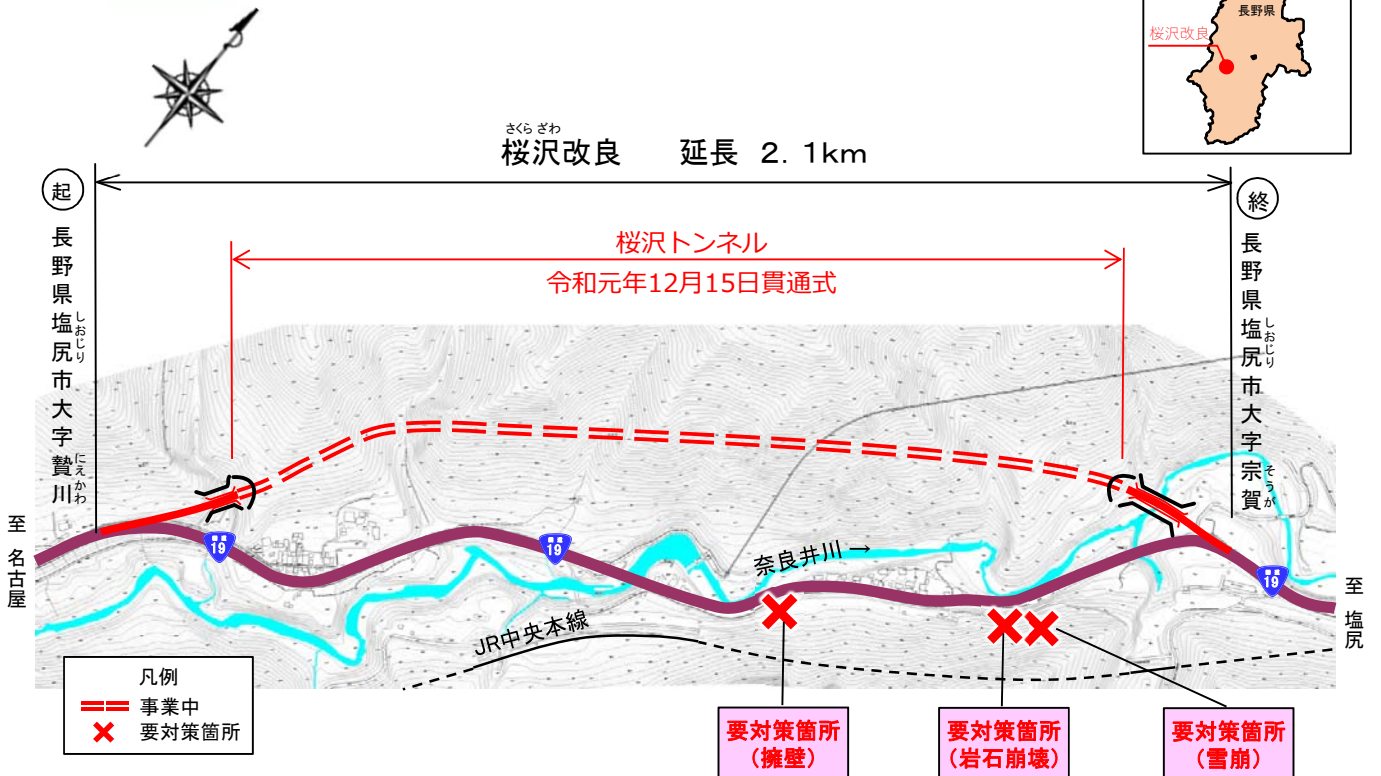

【桜沢トンネル工事の概要】

◆工事名：平成28年度 19号桜沢トンネル工事 ◆延長：1,498m ◆掘削開始：平成29年10月

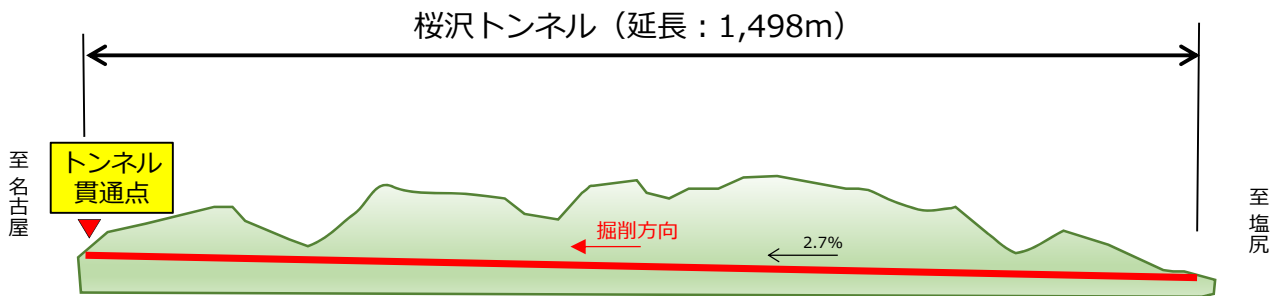

【桜沢トンネル施工状況】



【桜沢トンネル断面図】

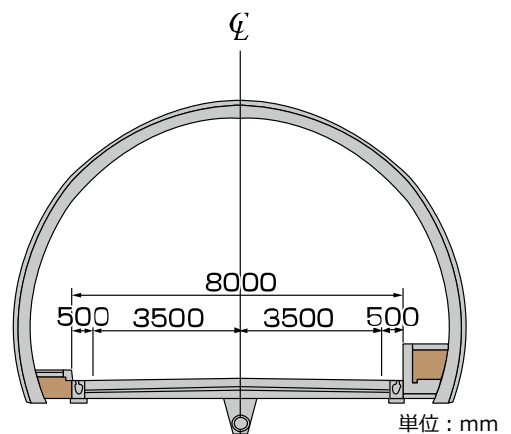

◆貫通式案内図

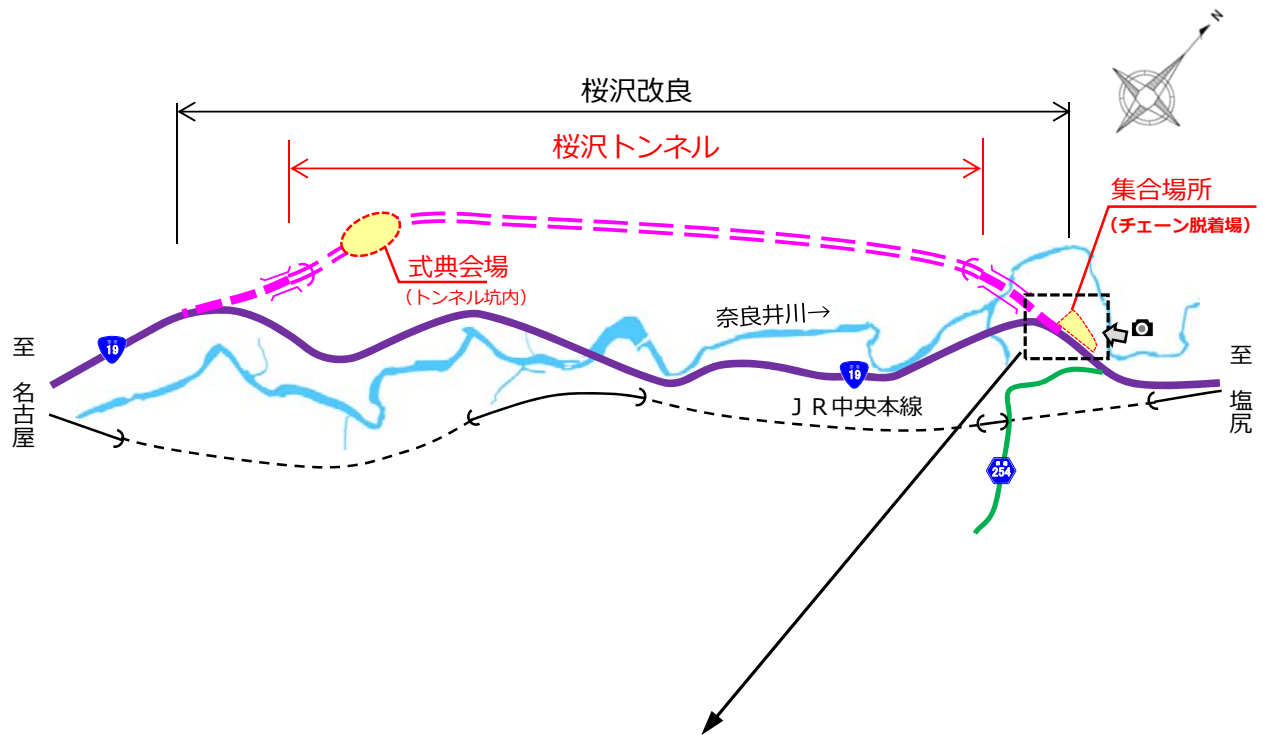

※集合場所にご到着後、誘導員が車両を式典会場付近まで誘導します。

FAX送信票

FAX:0265-53-7229 (飯田国道事務所 工務課宛)

桜沢トンネル貫通式典 取材申し込み用紙

《申し込み期限:令和元年12月6日(金)17:00まで》

貴社名	
連絡先	電話番号 () FAX番号 ()
氏名	
当日連絡がとれる 連絡先(携帯電話)	
メールアドレス	

■取材の希望内容について

取材人員	人
駐車車両台数	台 (車種:)

※注意事項：報道関係者であることがわかるように腕章または名札の着用をお願いいたします。
参加者多数の場合、人数の調整をお願いする場合があります。