

地域と連携した
緑の道づくり

国土交通省 中部地方整備局
飯田国道事務所

〒395-0024
長野県飯田市東栄町3350番地
電話 (0265) 53-7200 (代表)
ファックス (0265) 53-7210
Eメール iikoku@cbr.mlit.go.jp

飯田国道 NOW

飯田国道事務所からのお知らせ

平成24年11月22日

国道19号 ^{かけはし} 棧トンネル貫通式を行います

1. 概要

飯田国道事務所では、災害に強い道路ネットワークの形成に向けた防災事業を推進しています。

国道19号棧改良事業（延長2.7km）は、長野県木曾郡上松町上松から木曾町福島下条区間における落石等の防災危険箇所を回避し、道路の安全性、信頼性向上を目的に進めています。

このうち、棧トンネル（951m）が今回貫通し、トンネルの今後の安全を祈願し、施工者主催による貫通式が執り行われますのでお知らせします。

◆貫通式の概要◆

- | | | |
|-------|----------------------------|--------------------------------|
| ①日 時： | 平成24年12月3日（月） | 10:00～11:30 |
| ②場 所： | ^{かけはし} 棧トンネル内 | ^{きそぐんあげまつまち} （木曾郡上松町） |
| ③主 催： | 施工者 ^{とだ} 戸田建設株式会社 | |

2. 資料

- ・別紙1： 棧トンネルの概要
- ・別紙2： 貫通式案内図

3. 記者発表資料 配布先

- ・木曾合同庁舎記者室

4. その他

- ・取材される方は、ヘルメット、長靴を持参下さい。

5. 問い合わせ先

①事業に関すること

飯田国道事務所

副所長 ^{さかち} 坂地 ^{みつひろ} 光博 工務課長 ^{たかはし} 高橋 ^{ひとし} 仁

TEL 0265-53-7203 FAX 0265-53-7229

E-Mail : iikoku@cbr.mlit.go.jp

②トンネル工事・貫通式に関すること

戸田建設株式会社 名古屋支店 19号棧トンネル作業所

所長 ^{おおはら} 大原 ^{ひろゆき} 宏敬

TEL 0264-52-1865 FAX 0264-52-5765

幹線道路の異常を発見したら・・・ 道路緊急ダイヤル#9910

棧トンネルの概要

別紙1

- 棧トンネル 延長951m
- 掘削着手 平成22年 7月

【平面図】

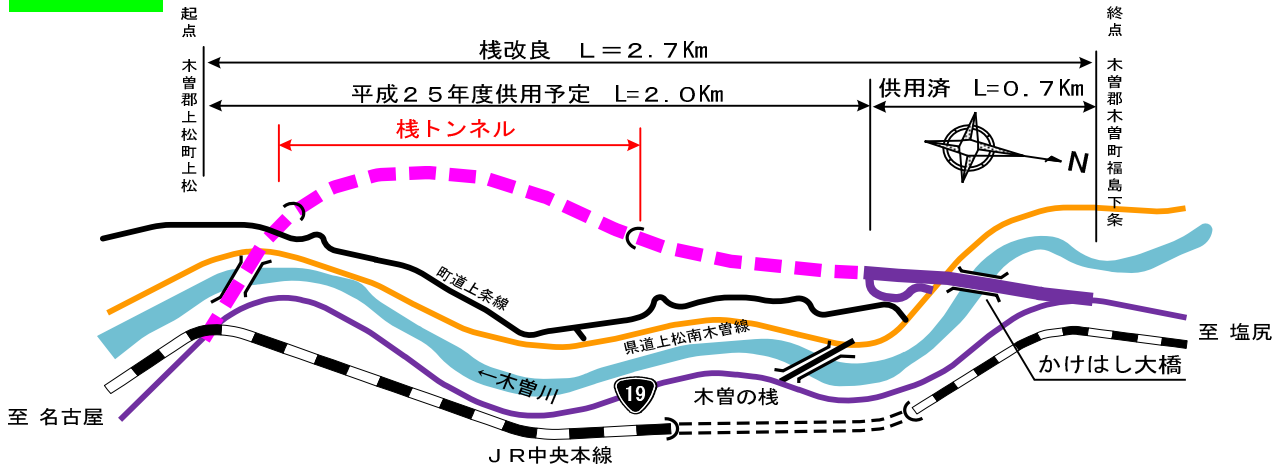

【棧トンネル縦断図】

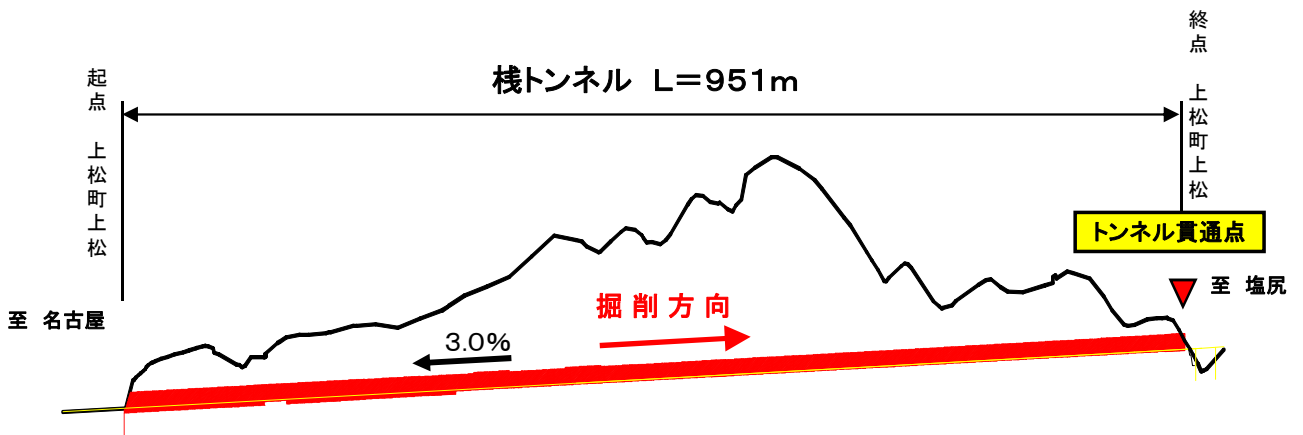

【棧トンネル施工状況】



【棧トンネル断面図】

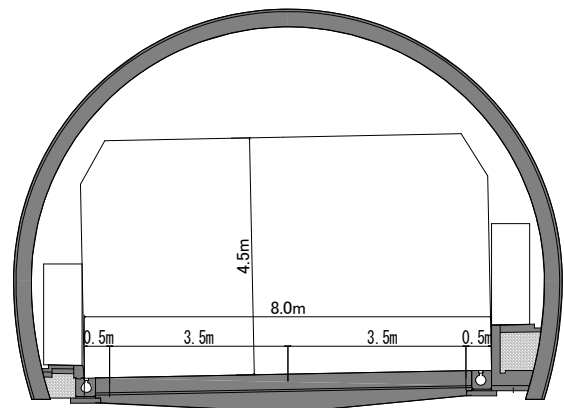

◆貫通式案内図

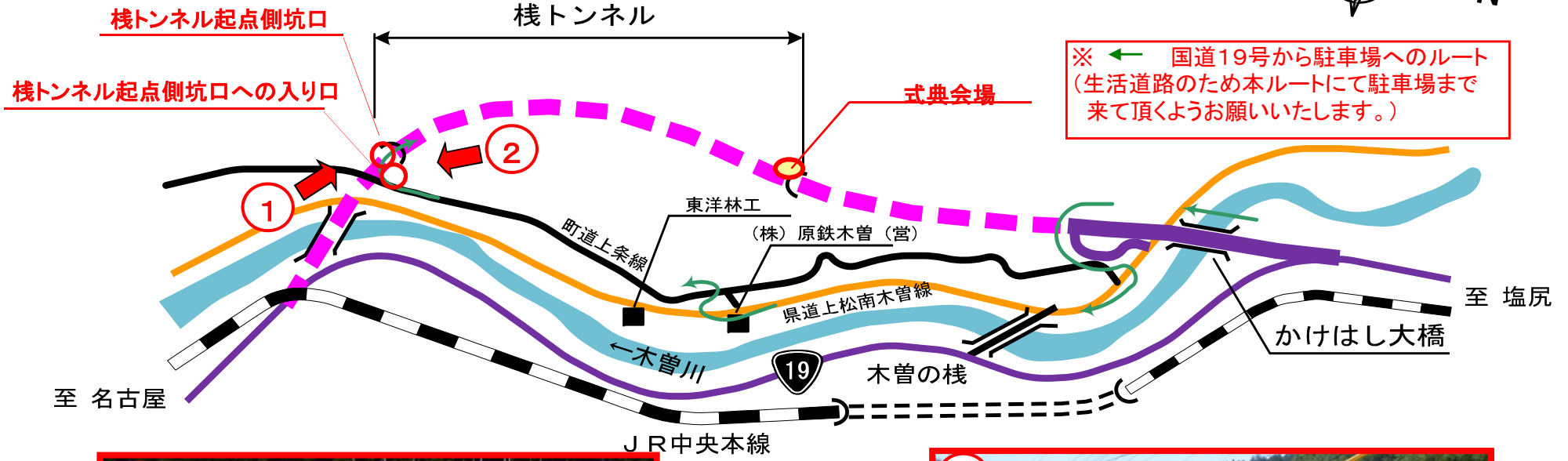
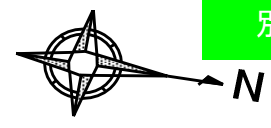

※駐車場(集合)はトンネル内になります。
 ※係員の案内に従ってください。