

飯田国道 NOW

飯田国道事務所からのお知らせ

平成24年10月30日

国道19号 ^{かけはし} 棧トンネルが貫通します

～貫通の瞬間をお見せします～

1. 概要

飯田国道事務所では、災害に強い道路ネットワークの形成に向けた防災事業を推進しています。

国道19号棧改良事業（延長2.7km）は、長野県木曾郡上松町から木曾町福島区間における落石等の防災危険箇所を回避し、道路の安全性、信頼性向上を目的に進めています。

今回、**棧トンネル（951m）が平成24年10月31日に貫通**予定となりますのでお知らせします。

1. 日時

・平成24年10月31日（水） 10時00分頃

（トンネル貫通は10時を予定していますので、9時30分までに駐車場に集合願います。なお、貫通の時間は工事の進捗状況等により変更になる場合があります。）

2. 資料

- ・別紙1：棧トンネルの概要
- ・別紙2：駐車場案内図

3. 記者発表資料 配布先

- ・木曾合同庁舎記者室

4. その他

- ・取材される方は、ヘルメット、長靴を持参下さい。
- ・今回の案内は報道関係の皆様が対象です。

5. 問い合わせ先

- ・飯田国道事務所

副所長 ^{さかち}坂地 ^{みつひろ}光博

工務課長 ^{たかはし}高橋 ^{ひとし}仁

TEL 0265-53-7203

FAX 0265-53-7229

E-Mail : iikoku@cbr.mlit.go.jp

幹線道路の異常を発見したら・・・ 道路緊急ダイヤル#9910

飯田国道事務所ホームページ <http://www.cbr.mlit.go.jp/iikoku/>
飯田国道事務所モバイル <http://www.cbr.mlit.go.jp/iikoku/mobile/>

地域と連携した
緑の道づくり

国土交通省 中部地方整備局
飯田国道事務所

〒395-0024
長野県飯田市東栄町3350番地
電話 (0265) 53-7200 (代表)
ファックス (0265) 53-7210
Eメール iikoku@cbr.mlit.go.jp

棧トンネルの概要

別紙1

- 棧トンネル 延長951m
- 掘削着手 平成22年 7月
- 貫通予定 平成24年10月31日

【平面図】

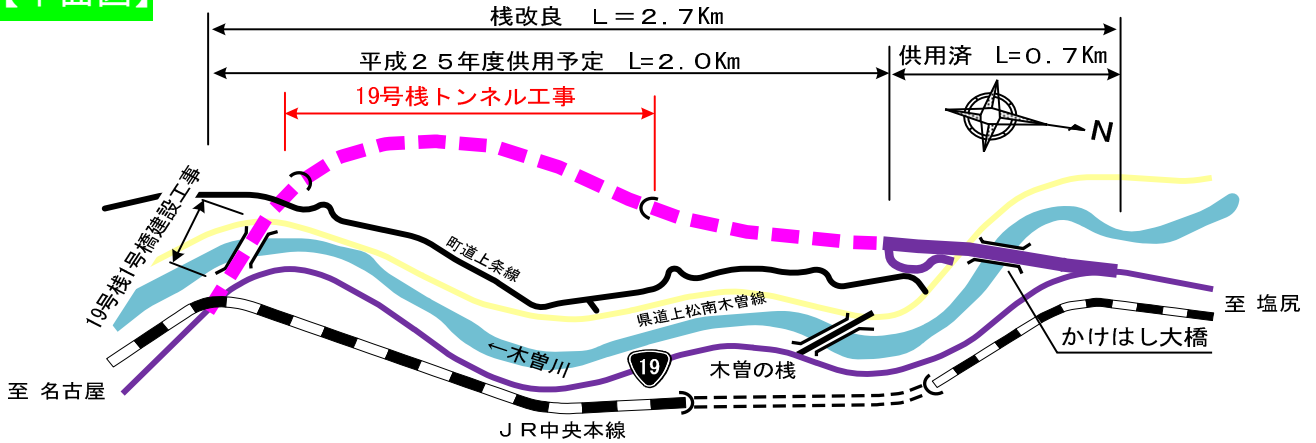

【棧トンネル縦断図】

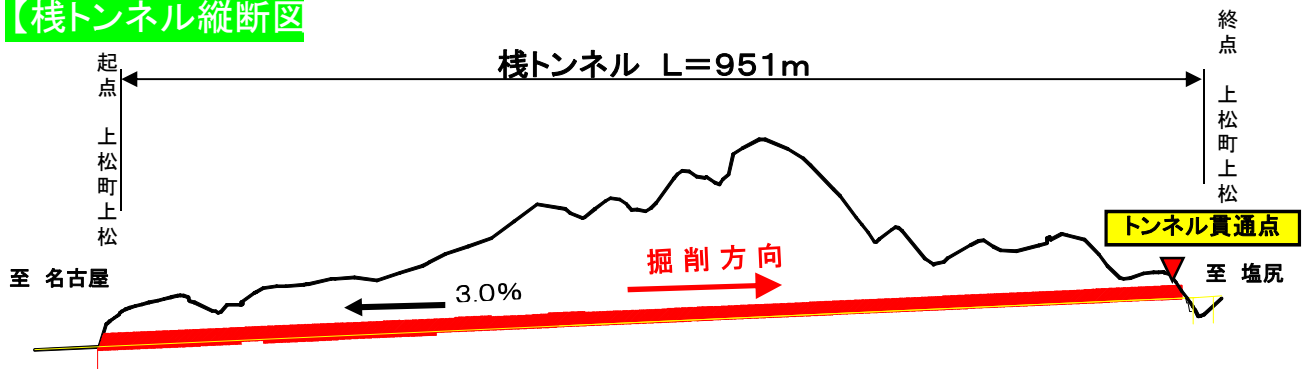

【棧トンネル施工状況】



【棧トンネル断面図】

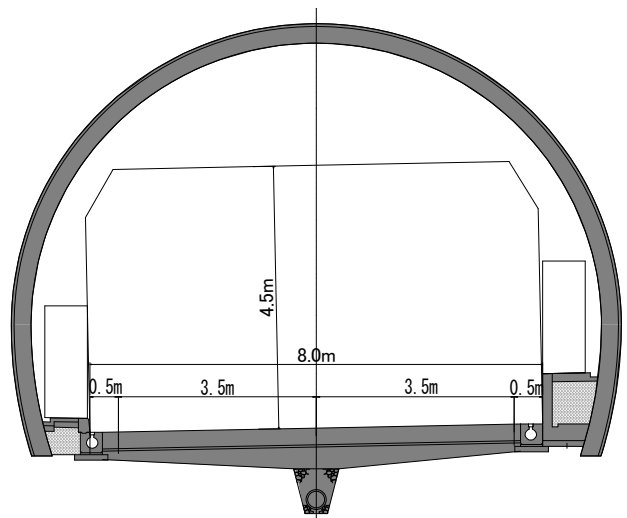

◆ 駐車場案内図

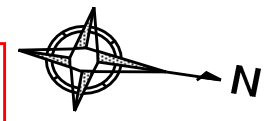

※ ← 国道19号から駐車場へのルート
(生活道路のため本ルートにて駐車場まで
来て頂くようお願いいたします。)

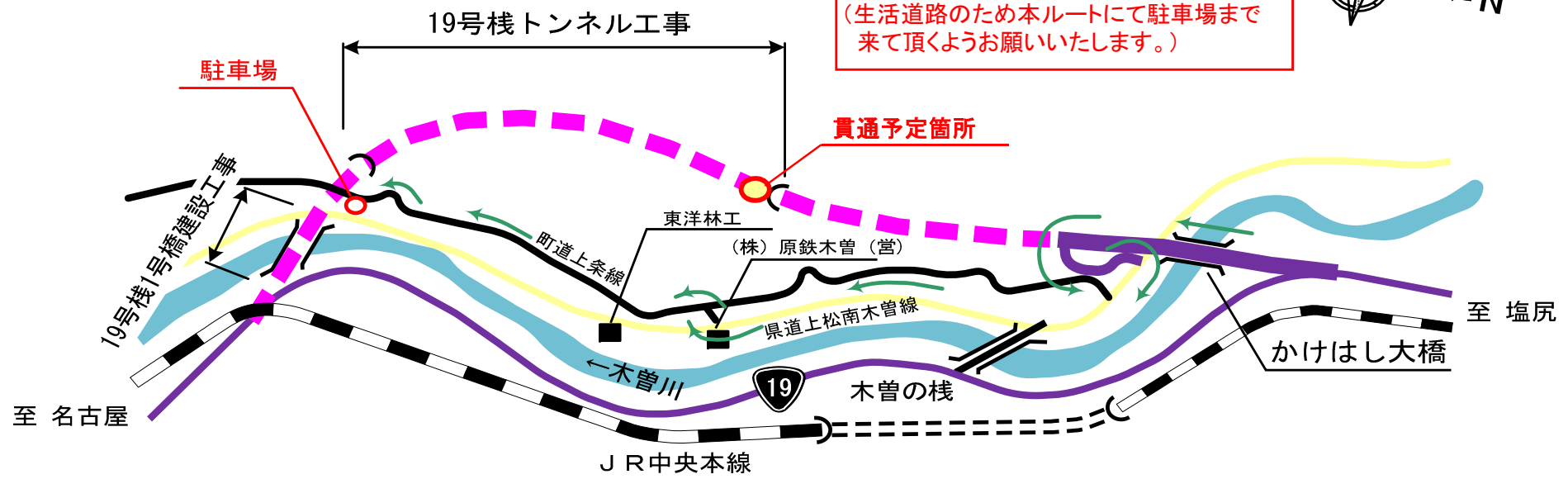

※ 駐車場は、現場の作業員の指示に従ってください。