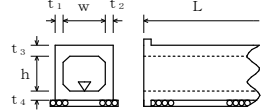
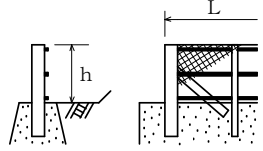

| 編 | 章 | 節 | 条 | 枝番 | 工 種 | 測 定 項 目 | 規 格 値 | |
|---------------|---------------------|---------------------------|---|----|----------|-------------------|------------------|---|
| 10 道路 編 | 1 道路 改良 | 3 工場 製作 工 | 2 | | 遮音壁支柱製作工 | 部材 | 部材長 ℓ (m) | $\pm 3 \cdots \ell \leq 10$ $\pm 4 \cdots \ell > 10$ |
| | | | | | | | | |
| 10 道路 編 | 1 道路 改良 | 9 カル バート 工 | 6 | | 場所打函渠工 | 基準高 ∇ | ± 30 | |
| | | | | | | 厚さ $t_1 \sim t_4$ | -20 | |
| | | | | | | 幅 (内法) w | -30 | |
| | | | | | | 高 さ h | ± 30 | |
| | | | | | | 延長 L | $L < 20\text{m}$ | -50 |
| | $L \geq 20\text{m}$ | -100 | | | | | | |
| 10 道路 編 | 1 道路 改良 | 11 落石 雪害 防止 工 | 4 | | 落石防止網工 | 幅 w | -200 | |
| | | | | | | 延 長 L | -200 | |
| | | | | | | | | |
| 10 道路 編 | 1 道路 改良 | 11 落石 雪害 防止 工 | 5 | | 落石防護柵工 | 高 さ h | ± 30 | |
| | | | | | | 延 長 L | -200 | |
| | | | | | | | | |

単位：mm

| 測 定 基 準 | 測 定 箇 所 | 摘 要 |
|---|---|-----------|
| | | |
| 図面の寸法表示箇所にて測定。 | | 10-1-3-2 |
| | | |
| 両端、施工継手及び図面の寸法表示箇所にて測定。 |  | 10-1-9-6 |
| 1 施工箇所毎 | | 10-1-11-4 |
| 施工延長40m (測点間隔25mの場合は50m) につき1ヶ所、施工延長40m (又は50m) 以下のものは1 施工箇所につき2ヶ所。 |  | 10-1-11-5 |
| 1 施工箇所毎 | | |

| 編 | 章 | 節 | 条 | 枝番 | 工 種 | 測 定 項 目 | 規 格 値 | |
|-------------------|---------------|---------------------------|---|----|--------|---------|---------------|------------------|
| 10 道路 編 | 1 道路 改良 | 11 落石 雪害 防止 工 | 6 | | 防雪柵工 | 高 さ h | ±30 | |
| | | | | | | 延 長 L | -200 | |
| | | | | | | 基礎 | 幅 w_1, w_2 | -30 |
| | | | | | | | 高 さ h | -30 |
| 10 道路 編 | 1 道路 改良 | 11 落石 雪害 防止 工 | 7 | | 雪崩予防柵工 | 高 さ h | ±30 | |
| | | | | | | 延 長 L | -200 | |
| | | | | | | 基礎 | 幅 w_1, w_2 | -30 |
| | | | | | | | 高 さ h | -30 |
| アンカー 一長 ℓ | 打 込 み ℓ | -10% | | | | | | |
| | 埋 込 み ℓ | -5% | | | | | | |
| 10 道路 編 | 1 道路 改良 | 12 遮音 壁工 | 4 | | 遮音壁基礎工 | 幅 w | -30 | |
| | | | | | | 高 さ h | -30 | |
| | | | | | | 延 長 L | -200 | |
| 10 道路 編 | 1 道路 改良 | 12 遮音 壁工 | 5 | | 遮音壁本体工 | 支柱 | 間隔 w_1, w_2 | ±15 |
| | | | | | | | ず れ a | 10 |
| | | | | | | | ねじれ b-c | 5 |
| | | | | | | | 倒 れ d | $h \times 0.5\%$ |
| | | | | | | 高 さ h | +30, -20 | |
| | | | | | | 延 長 L | -200 | |

単位：mm

| 測 定 基 準 | 測 定 箇 所 | 摘 要 |
|--|---------|-----------|
| 施工延長40m（測点間隔25mの場合は50m）につき1ヶ所、施工延長40m（又は50m）以下のものは1施工箇所につき2ヶ所。 1 施工箇所毎 基礎 1 基毎 | | 10-1-11-6 |
| 施工延長40m（測点間隔25mの場合は50m）につき1ヶ所、施工延長40m（又は50m）以下のものは1施工箇所につき2ヶ所。 1 施工箇所毎 基礎 1 基毎 全数 | | 10-1-11-7 |
| 施工延長40m（測点間隔25mの場合は50m）につき1ヶ所、施工延長40m（又は50m）以下のものは1施工箇所につき2ヶ所。 1 施工箇所毎 | | 10-1-12-4 |
| 施工延長 5 スパンにつき 1 ヶ所 1 施工箇所毎 | | 10-1-12-5 |

以下追加

| 編 | 章 | 節 | 条 | 枝番 | 工 種 | 測定項目 | 規 格 値 | | |
|---------------|-------------|------------------|---|----|--------------------------------|--------|------------|-------|------------------------------|
| | | | | | | | 個々の測定値 (X) | | 10個の測定値の平均(X ₁₀) |
| | | | | | | | 中規模以上 | 小規模以下 | 中規模以上 |
| 10 道路 編 | 2 舗 装 | 4 舗 装 工 | | | 歩道路盤工 取合舗装路盤工 路肩舗装路盤工 | 基準高▽ | ±50 | — | |
| | | | | | | 厚 さ | t < 15cm | -30 | -10 |
| | | | | | | | t ≥ 15cm | -45 | -15 |
| | | | | | | 幅 | -100 | — | |
| 10 道路 編 | 2 舗 装 | 4 舗 装 工 | | | 歩道舗装工 取合舗装工 路肩舗装工 表層工 | 厚 さ | -9 | -3 | |
| | | | | | | 幅 | -25 | — | |
| | | | | | | | | | |

単位：mm

| 測 定 基 準 | 測 定 箇 所 | 摘 要 |
|--|--|--------|
| 基準高は片側延長40m毎に1ヶ所の割で測定。 厚さは、片側延長200m毎に1ヶ所掘り起こして測定。 幅は、片側延長80m毎に1ヶ所測定。 ※両端部2点で測定する。 | 工事規模の考え方 中規模とは、1層あたりの施工面積が2000㎡以上とする。 小規模とは、表層及び基層の加熱アスファルト混合物の総使用量が500t未満あるいは施工面積が2000㎡未満。 厚さは、個々の測定値が10個に9個以上の割合で規格値を満足しなければならないとともに、10個の測定値の平均値(X ₁₀)について満足しなければならない。ただし、厚さのデータ数が10個未満の場合は測定値の平均値は適用しない。 コア採取について 橋面舗装等でコア採取により床版等に損傷を与える恐れのある場合は、他の方法によることが出来る。 | 10-2-4 |
| 幅は、片側延長80m毎に1ヶ所の割で測定。厚さは、片側延長200m毎に1ヶ所コアを採取して測定。 | | 10-2-4 |

| 編 | 章 | 節 | 条 | 枝番 | 工 種 | 測 定 項 目 | 規 格 値 |
|-------------------|-------------|---------------------------------|---|----|-------------------|----------------|----------|
| 10 道 路 編 | 2 舗 装 | 5 排 水 構 造 物 工 | 9 | | 排水性舗装用路肩排水工 | 基 準 高 ∇ | ± 30 |
| | | | | | | 延 長 L | -200 |
| 10 道 路 編 | 2 舗 装 | 7 踏 掛 版 工 | 4 | | 踏掛版工 (コンクリート工) | 基 準 高 | ± 20 |
| | | | | | | 各 部 の 厚 さ | ± 20 |
| | | | | | | 各 部 の 長 さ | ± 30 |
| | | | | | (ラバーシュー) | 各 部 の 長 さ | ± 20 |
| | | | | | | 厚 さ | — |
| | | | | | (アンカーボルト) | 中 心 の ず れ | ± 20 |
| ア ン カ ー 長 | ± 20 | | | | | | |
| 10 道 路 編 | 2 舗 装 | 9 標 識 工 | 4 | 1 | 大型標識工 (標識基礎工) | 幅 w_1, w_2 | -30 |
| | | | | | | 高 さ h | -30 |
| 10 道 路 編 | 2 舗 装 | 9 標 識 工 | 4 | 2 | 大型標識工 (標識柱工) | 設置高さ H | 設計値以上 |
| | | | | | | | |

単位 : mm

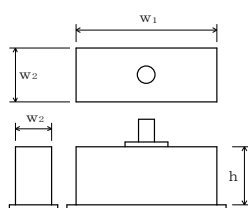
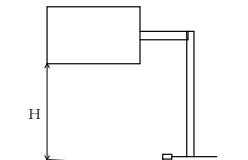
| 測 定 基 準 | 測 定 箇 所 | 摘 要 |
|--|---|----------|
| 施工延長40m (測点間隔25mの場合は50m) につき1ヶ所、延長40m (又は50m) 以下のものは1施工箇所につき2ヶ所。 | | 10-2-5-9 |
| 1ヶ所/1施工箇所 | | |
| 1ヶ所/1踏掛版 | | 10-2-7-4 |
| 1ヶ所/1踏掛版 | | |
| 1ヶ所/1踏掛版 | | |
| 全数 | | |
| 全数 | | |
| 全数 | | |
| 基礎一基毎 |  | 10-2-9-4 |
| 1ヶ所/1基 |  | 10-2-9-4 |



| 編 | 章 | 節 | 条 | 枝番 | 工 種 | 測 定 項 目 | 規 格 値 |
|-----------|---------|-------------------|---|----|---------------------|--------------------|-------|
| 10 道路編 | 2 舗装 | 12 道路付 属施設工 | 5 | 1 | ケーブル配管工 | 埋 設 深 t | 0～+50 |
| | | | | | | 延 長 L | -200 |
| 10 道路編 | 2 舗装 | 12 道路付 属施設工 | 5 | 2 | ケーブル配管工 (ハンドホール) | 基 準 高 ∇ | ±30 |
| | | | | | | ※厚さ $t_1 \sim t_5$ | -20 |
| | | | | | | ※幅 w_1, w_2 | -30 |
| | | | | | | ※高さ h_1, h_2 | -30 |
| 10 道路編 | 2 舗装 | 12 道路付 属施設工 | 6 | | 照明工 (照明柱基礎工) | 幅 w | -30 |
| | | | | | | 高 さ h | -30 |

単位：mm

| 測 定 基 準 | 測 定 箇 所 | 摘 要 |
|-----------------------|---------|-----------|
| 接続部間毎に1ヶ所 接続部間毎で全数 | | 10-2-12-5 |
| 1ヶ所毎 ※印は、現場打ちのある場合 | | 10-2-12-5 |
| 1ヶ所/1施工箇所 | | 10-2-12-6 |

| 編 | 章 | 節 | 条 | 枝番 | 工 種 | 測 定 項 目 | 規 格 値 | | |
|---------------|-----------------------|----------------------------|---|----|---------|------------------|--------------------------------------|--|---------|
| 10 道路 編 | 3 橋 梁 下 部 | 3 工 場 製 作 工 | 3 | | 鋼製橋脚製作工 | 部 材 | 脚柱とベースプレート の鉛直度 δ (mm) | $w/500$ | |
| | | | | | | | ベ ー ス プ レ ー ト | 孔の位置 | ± 2 |
| | | | | | | | | 孔の径 d | 0~5 |
| | | | | | | 仮 組 立 時 | 柱の中心間隔、 対角長 L (m) | $\pm 5 \dots L \leq 10m$ $\pm 10 \dots$ $10 < L \leq 20m$ $\pm (10 + (L - 20) / 10) \dots$ $20m < L$ | |
| | | | | | | | はりのキャンバー 及び柱の曲がり δ (mm) | $L/1000$ | |
| | | | | | | | 柱の鉛直度 δ (mm) | $10 \dots H \leq 10$ $H \dots H > 10$ | |
| | | | | | | | | | |

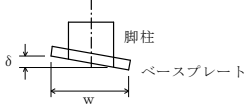
単位：mm

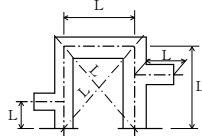
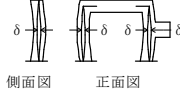
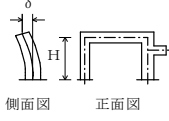
| 測 定 基 準 | 測 定 箇 所 | 摘 要 |
|---------------------------|--|----------|
| 各脚柱、ベースプレートを測定。 |  | 10-3-3-3 |
| 全数を測定。 |  | 10-3-3-3 |
| 全数を測定。 | | |
| 両端部及び片持ばり部を測定。 |  | 10-3-3-3 |
| 各主構の各格点を測定。 |  | 10-3-3-3 |
| 各柱及び片持ばり部を測定。 H：高さ (m) |  | 10-3-3-3 |

| 編 | 章 | 節 | 条 | 枝番 | 工 種 | 測 定 項 目 | 規 格 値 | |
|-----------|-----------|----------|---|----|-------|---|--------------|----------------|
| 10 道路編 | 3 橋梁下部 | 6 橋台工 | 8 | | 橋台躯体工 | 基準高 ∇ | ± 20 | |
| | | | | | | 厚 さ t | -20 | |
| | | | | | | 天 端 幅 w_1 (橋軸方向) | -10 | |
| | | | | | | 天 端 幅 w_2 (橋軸方向) | -10 | |
| | | | | | | 敷 幅 w_3 (橋軸方向) | -50 | |
| | | | | | | 高 さ h_1 | -50 | |
| | | | | | | 胸壁の高さ h_2 | -30 | |
| | | | | | | 天 端 長 l_1 | -50 | |
| | | | | | | 敷 長 l_2 | -50 | |
| | | | | | | 胸壁間距離 ℓ | ± 30 | |
| | | | | | | 支 間 長 及 び 中心線の変位 | ± 50 | |
| | | | | | | 支 承 部 ア ン カ ー ボ ル ト の 箱 抜 き 規 格 値 | 計画高 | $+10 \sim -20$ |
| | | | | | | | 平面位置 | ± 20 |
| | | | | | | | アンカーボルト孔の鉛直度 | $1/50$ 以下 |
| | | | | | | | | |

単位：mm

| 測 定 基 準 | 測 定 箇 所 | 摘 要 |
|---|---------|----------|
| 橋軸方向の断面寸法は中央及び両端部、 その他は寸法表示箇所。 箱抜き形状の詳細については「道路橋支 承便覧」による。 | | 10-3-6-8 |

| 編 | 章 | 節 | 条 | 枝番 | 工 種 | 測 定 項 目 | 規 格 値 | |
|-------------|--------------|-------------------|---|----|---------------------------------------|--|----------------------------|----------|
| 10 道 路 編 | 3 橋 梁 下 部 | 7 R C 橋 脚 工 | 9 | 1 | 橋脚躯体工 (張出式) (重力式) (半重力式) | 基 準 高 ∇ | ± 20 | |
| | | | | | | 厚 さ t | -20 | |
| | | | | | | 天 端 幅 w_1 (橋軸方向) | -20 | |
| | | | | | | 敷 幅 w_2 (橋軸方向) | -50 | |
| | | | | | | 高 さ h | -50 | |
| | | | | | | 天 端 長 ℓ_1 | -50 | |
| | | | | | | 敷 長 ℓ_2 | -50 | |
| | | | | | | 橋脚中心間距離 ℓ | ± 30 | |
| | | | | | | 支 間 長 及 び 中心線の変位 | ± 50 | |
| | | | | | | 支 承 部 ア ン カ ー ボ ル ト の 箱 抜 き 規 格 値 | 計 画 高 | +10~-20 |
| | | | | | | | 平 面 位 置 | ± 20 |
| | | | | | | | ア ン カ ー ボ ル ト 孔 の 鉛 直 度 | 1/50以下 |
| | | | | | | | | |

単位：mm

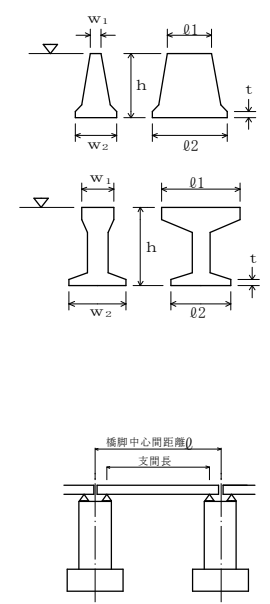
| 測 定 基 準 | 測 定 箇 所 | 摘 要 |
|---|---|----------|
| 橋軸方向の断面寸法は中央及び両端部、 その他は寸法表示箇所。 箱抜き形状の詳細については「道路橋支 承便覧」による。 |  | 10-3-7-9 |

| 編 | 章 | 節 | 条 | 枝番 | 工 種 | 測 定 項 目 | 規 格 値 | |
|--------------|-----------|------------|---|----|---------------------|---|----------|----------|
| 10 道路編 | 3 橋梁下部 | 7 RC橋脚工 | 9 | 2 | 橋脚躯体工 (ラーメン式) | 基準高 ∇ | ± 20 | |
| | | | | | | 厚 さ t | -20 | |
| | | | | | | 天 端 幅 w_1 | -20 | |
| | | | | | | 敷 幅 w_2 | -20 | |
| | | | | | | 高 さ h | -50 | |
| | | | | | | 長 さ ℓ | -20 | |
| | | | | | | 橋脚中心間距離 ℓ | ± 30 | |
| | | | | | | 支 間 長 及 び 中心線の変位 | ± 50 | |
| | | | | | | 支 承 部 ア ン カ ー ボ ル ト の 箱 抜 き 規 格 値 | 計画高 | +10~-20 |
| | | | | | | | 平面位置 | ± 20 |
| アンカーボルト孔の鉛直度 | 1/50以下 | | | | | | | |
| 10 道路編 | 3 橋梁下部 | 8 鋼製橋脚工 | 9 | 1 | 橋脚フーチング工 (I型・T型) | 基準高 ∇ | ± 20 | |
| | | | | | | 幅 (橋軸方向) w | -50 | |
| | | | | | | 高 さ h | -50 | |
| | | | | | | 長 さ ℓ | -50 | |

単位：mm

| 測 定 基 準 | 測 定 箇 所 | 摘 要 |
|---|---------|----------|
| 橋軸方向の断面寸法は中央及び両端部、 その他は寸法表示箇所。 箱抜き形状の詳細については「道路橋支 承便覧」による。 | | 10-3-7-9 |
| 橋軸方向の断面寸法は中央及び両端部、 その他は寸法表示箇所。 | | 10-3-8-9 |

| 編 | 章 | 節 | 条 | 枝番 | 工 種 | 測 定 項 目 | 規 格 値 |
|-----------|-----------|------------|----|----|------------------|--|----------------|
| 10 道路編 | 3 橋梁下部 | 8 鋼製橋脚工 | 9 | 2 | 橋脚フーチング工 (門型) | 基準高 ∇ | ± 20 |
| | | | | | | 幅 w_1, w_2 | -50 |
| | | | | | | 高さ h | -50 |
| 10 道路編 | 3 橋梁下部 | 8 鋼製橋脚工 | 10 | 1 | 橋脚架設工 (I型・T型) | 基準高 ∇ | ± 20 |
| | | | | | | 橋脚中心間距離 ℓ | ± 30 |
| | | | | | | 支間長及び 中心線の変位 | ± 50 |
| 10 道路編 | 3 橋梁下部 | 8 鋼製橋脚工 | 10 | 2 | 橋脚架設工 (門型) | 基準高 ∇ | ± 20 |
| | | | | | | 橋脚中心間距離 ℓ | ± 30 |
| | | | | | | 支間長及び 中心線の変位 | ± 50 |
| 10 道路編 | 3 橋梁下部 | 8 鋼製橋脚工 | 11 | | 現場継手工 | 現場継手部のすき間 $\delta 1, \delta 2$ (mm) | 5 ※ ± 5 |
| | | | | | | | |

単位：mm

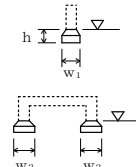
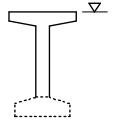
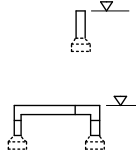
| 測 定 基 準 | 測 定 箇 所 | 摘 要 |
|---------------------------------------|--|-----------|
| 橋軸方向の断面寸法は中央及び両端部、 その他は寸法表示箇所。 |  | 10-3-8-9 |
| 橋軸方向の断面寸法は中央及び両端部、 その他は寸法表示箇所。 |  | 10-3-8-10 |
| 橋軸方向の断面寸法は中央及び両端部、 その他は寸法表示箇所。 |  | 10-3-8-10 |
| 主桁、主構の全継手数の1/2を測定。 ※は耐候性鋼材（裸使用）の場合 | | 10-3-8-11 |

| 編 | 章 | 節 | 条 | 枝番 | 工 種 | 測 定 項 目 | 規 格 値 |
|----|---|---|----|----|---------------|-------------------------------------|--|
| 10 | 4 | 3 | 9 | | 橋梁用高欄製作工 | 部材 部材長 l (m) | $\pm 3 \cdots l \leq 10$ $\pm 4 \cdots l > 10$ |
| 10 | 4 | 5 | 10 | 1 | 支承工 (鋼製支承) | 据付け高さ 注1) | ± 5 |
| | | | | | | 可動支承の移動 可能量 注2) | 設計移動量 +10以上 |
| | | | | | | 支承中心間隔 (橋軸直角方向) | コンクリート橋 鋼橋 ± 5 $4 + 0.5 \times (B - 2)$ |
| | | | | | | 水 下 平 沓 度 の 橋 軸 方 向 | 1/100 |
| | | | | | | 橋 軸 直 角 方 向 | |
| | | | | | | 可動支承の橋軸 方向のずれ 同一支承線上の 相対誤差 | 5 |
| | | | | | | 可動支承の 移動量 注3) | 温度変化に伴う移 動量計算値の1/2 以上 |
| 10 | 4 | 5 | 10 | 2 | 支承工 (ゴム支承) | 据付け高さ 注1) | ± 5 |
| | | | | | | 可動支承の移動 可能量 注2) | 設計移動量 +10以上 |
| | | | | | | 支承中心間隔 (橋軸直角方向) | コンクリート橋 鋼橋 ± 5 $4 + 0.5 \times (B - 2)$ |
| | | | | | | 水 支 平 承 度 の 橋 軸 方 向 | 1/300 |
| | | | | | | 橋 軸 直 角 方 向 | |
| | | | | | | 可動支承の橋軸 方向のずれ 同一支承線上の 相対誤差 | 5 |
| | | | | | | 可動支承の 移動量 注3) | 温度変化に伴う移 動量計算値の1/2 以上 |

| 測 定 基 準 | 測 定 箇 所 | 摘 要 |
|--|-----------|----------|
| 図面の寸法表示箇所にて測定。 | | 10-4-3-9 |
| <p>支承全数を測定。 B：支承中心間隔 (m)</p> <p>支承の平面寸法が300mm以下の場合には、水平面の高低差を1mm以下とする。なお、支承を勾配なりに据付ける場合を除く。</p> <p>注1) 先固定の場合は、支承上面で測定する。 注2) 可動支承の遊間 (La, Lb) を計測し、支承据付時のオフセット量 δ を考慮して、移動可能量が道路橋支承便覧の規格値を満たすことを確認する。 注3) 可動支承の移動量検査は、架設完了後に実施する。 詳細は、道路橋支承便覧参照。</p> | 10-4-5-10 | |
| <p>支承全数を測定。 B：支承中心間隔 (m)</p> <p>上部構造部材下面とゴム支承面との接触面及びゴム支承と台座モルタルとの接触面に肌すきが無いことを確認。 支承の平面寸法が300mm以下の場合には、水平面の高低差を1mm以下とする。なお、支承を勾配なりに据付ける場合を除く。</p> <p>注1) 先固定の場合は、支承上面で測定する。 注2) 可動支承の遊間 (La, Lb) を計測し、支承据付時のオフセット量 δ を考慮して、移動可能量が道路橋支承便覧の規格値を満たすことを確認する。 注3) 可動支承の移動量検査は、架設完了後に実施する。 詳細は、道路橋支承便覧参照。</p> | 10-4-5-10 | |

| 編 | 章 | 節 | 条 | 枝番 | 工 種 | 測 定 項 目 | 規 格 値 |
|-----------|---------------|---------------------|--------|----|-------------------|------------------|-------------------|
| 10 道路編 | 4 鋼橋 上部 | 8 橋梁 付属物 工 | 3 | | 落橋防止装置工 | アンカーボルト孔の削孔 長 | 設計値以上 |
| | | | | | | アンカーボルト定着長 | -20以内 かつ -1D以内 |
| 10 道路編 | 4 鋼橋 上部 | 8 橋梁 付属物 工 | 5 | | 地覆工 | 地覆の幅 w_1 | -10～+20 |
| | | | | | | 地覆の高さ h | -10～+20 |
| | | | | | | 有効幅員 w_2 | 0～+30 |
| | | | | | | | |
| 10 道路編 | 4 鋼橋 上部 | 8 橋梁 付属物 工 | 6 7 | | 橋梁用防護柵工 橋梁用高欄工 | 幅 w | -5～+10 |
| | | | | | | 高 さ h | -20～+30 |
| | | | | | | | |
| 10 道路編 | 4 鋼橋 上部 | 8 橋梁 付属物 工 | 8 | | 検査路工 | 幅 | ±3 |
| | | | | | | 高 さ | ±4 |
| | | | | | | | |

単位：mm

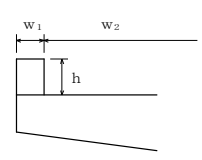
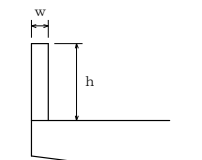
| 測 定 基 準 | 測 定 箇 所 | 摘 要 |
|-------------------------|--|----------------------|
| 全数測定 | | 10-4-8-3 |
| 全数測定 D：アンカーボルト径 (mm) | | |
| 1 径間当たり両端と中央部の3ヶ所測定。 |  | 10-4-8-5 |
| 1 径間当たり両端と中央部の3ヶ所測定。 |  | 10-4-8-6 10-4-8-7 |
| 1 ブロックを抽出して測定。 | | 10-4-8-8 |

| 編 | 章 | 節 | 条 | 枝番 | 工 種 | 測 定 項 目 | 規 格 値 |
|---------------|---|-----------------------------------|---|----|-------------------|--------------------|--|
| 10 道路 編 | 5 コン クリ ート 橋 上 部 | 6 プレ ビー ム 桁 橋 工 | 2 | | プレビーム桁製作工 (現場) | 幅 w | ±5 |
| | | | | | | 高 さ h | 10 -5 |
| | | | | | | 桁 長 ℓ スパン長 | $\ell < 15 \dots \pm 10$ $\ell \geq 15 \dots$ $\pm (\ell - 5)$ かつ -30mm以内 |
| | | | | | | 横方向最大タワミ | 0.8 ℓ |
| 10 道路 編 | 6 トン ネル (N A T M) | 4 支 保 工 | 3 | | 吹付工 | 吹付け厚さ | 設計吹付け厚以上。ただし、良好な岩盤で施工端部、突出部等の特殊な箇所は設計吹付け厚の1/3以上を確保するものとする。 |
| 10 道路 編 | 6 トン ネル (N A T M) | 4 支 保 工 | 4 | | ロックボルト工 | 位 置 間 隔 | — |
| | | | | | | 角 度 | — |
| | | | | | | 削 孔 深 さ | — |
| | | | | | | 孔 径 | — |
| | | | | | | 突 出 量 | プレート下面から10cm以内 |

単位：mm

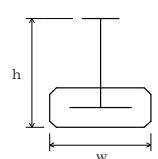
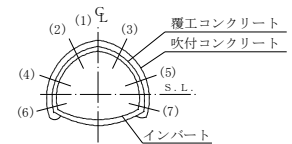
| 測 定 基 準 | 測 定 箇 所 | 摘 要 |
|--|---|----------|
| 桁全数について測定。 横方向タワミの測定は、プレストレッシング後に測定。 桁断面寸法測定箇所は、両端部、中央部の3ヶ所とする。 ℓ ：スパン長 |  | 10-5-6-2 |
| 施工延長40m毎に図に示す。 (1)～(7)及び断面変化点の検測孔を測定。 注) 良好な岩盤とは、道路トンネル技術基準(構造編)にいう地盤等級A又はBに該当する地盤とする。 |  | 10-6-4-3 |
| 施工延長40m毎に断面全本数検測。 | | 10-6-4-4 |

| 編 | 章 | 節 | 条 | 枝番 | 工 種 | 測 定 項 目 | 規 格 値 |
|---------------|---|-------------|---|----|-----------|-----------|-------|
| 10 道路 編 | 6 トン ネル (N A T M) | 5 覆 工 | 3 | | 覆工コンクリート工 | 基準高▽ (拱頂) | ±50 |
| | | | | | | 幅 w (全幅) | -50 |
| | | | | | | 高さ h (内法) | -50 |
| | | | | | | 厚 さ t | 設計値以上 |
| | | | | | | 延 長 L | — |
| 10 道路 編 | 6 トン ネル (N A T M) | 5 覆 工 | 5 | | 床版コンクリート工 | 幅 w | -50 |
| | | | | | | 厚 さ t | -30 |
| | | | | | | | |

単位：mm

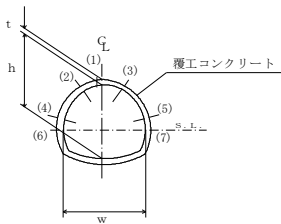
| 測 定 基 準 | 測 定 箇 所 | 摘 要 |
|---|---|----------|
| <p>(1) 基準高、幅、高さは、施工40mにつき1ヶ所。 (2) 厚さ (i) コンクリート打設前の巻立空間を1打設長の終点を図に示す各点で測定。中間部はコンクリート打設口で測定。 (ii) コンクリート打設後、覆工コンクリートについて1打設長の端面（施工継手の位置）において、図に示す各点の巻厚測定を行う。 (h) 検測孔による巻厚の測定は図の(1)は40mに1ヶ所、(2)～(3)は100mに1ヶ所の割合で行う。 なお、トンネル延長が100m以下のものについては、1トンネル当たり2ヶ所以上の検測孔による測定を行う。 ただし、以下の場合には、左記の規格値は適用除外とする。 ・良好な地山における岩又は吹付コンクリートの部分的な突出で、設計覆工厚の3分の1以下のもの。 なお、変形が収束しているものに限る。 ・異常土圧による覆工厚不足で、型枠の据付け時には安定が確認されかつ別途構造的に覆工の安全が確認されている場合。 ・鋼アーチ支保工、ロックボルトの突出。</p> |  | 10-6-5-3 |
| <p>施工延長40m（測点間隔25mの場合は50m）につき1ヶ所、延長40m（又は50m）以下のものは1施工箇所につき2ヶ所。</p> | | 10-6-5-5 |

| 編 | 章 | 節 | 条 | 枝番 | 工 種 | 測 定 項 目 | 規 格 値 | |
|-------------|---|---------------------------------|---|----|----------|----------------|--------------------|------|
| 10 道 路 編 | 6 ト ン ネ ル (N A T M) | 6 イ ン バ ー ト 工 | 4 | | インバート本体工 | 幅 w (全幅) | -50 | |
| | | | | | | 厚 さ t | 設計値以上 | |
| | | | | | | 延 長 L | — | |
| 10 道 路 編 | 6 ト ン ネ ル (N A T M) | 8 坑 門 工 | 4 | | 坑門本体工 | 基 準 高 ∇ | ± 50 | |
| | | | | | | 幅 w_1, w_2 | -30 | |
| | | | | | | 高 さ h | $h < 3\text{m}$ | -50 |
| | | | | | | | $h \geq 3\text{m}$ | -100 |
| | | | | | | 延 長 L | -200 | |

単位：mm

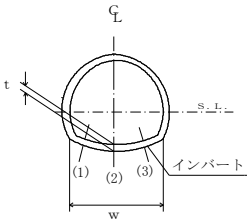
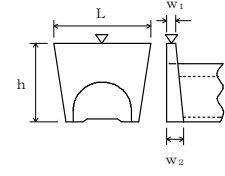
| 測 定 基 準 | 測 定 箇 所 | 摘 要 |
|---|---|----------|
| <p>(1) 幅は、施工40mにつき1ヶ所。 (2) 厚さ (イ) コンクリート打設前の巻立空間を1打設長の中間と終点を図に示す各点で測定。 (ロ) コンクリート打設後、インバートコンクリートについて1打設長の端面（施工継手の位置）において、図に示す各点の巻厚測定を行う。</p>  | | 10-6-6-4 |
| 図面の主要寸法表示箇所にて測定。 |  | 10-6-8-4 |

| 編 | 章 | 節 | 条 | 枝番 | 工 種 | 測 定 項 目 | 規 格 値 |
|-------------|---|------------------|---|----|------|-----------|-------|
| 10 道 路 編 | 6 ト ン ネ ル (N A T M) | 8 坑 門 工 | 5 | | 明り巻工 | 基準高▽ (拱頂) | ±50 |
| | | | | | | 幅 w (全幅) | -50 |
| | | | | | | 高さ h (内法) | -50 |
| | | | | | | 厚 さ t | -20 |
| | | | | | | 延 長 L | — |

単位：mm

| 測 定 基 準 | 測 定 箇 所 | 摘 要 |
|---|---------|----------|
| <p>基準高、幅、高さ、厚さは、施工延長40mにつき1ヶ所を測定。 なお、厚さについては図に示す各点①～⑩において、厚さの測定を行う。</p> | | 10-6-8-5 |

| 編 | 章 | 節 | 条 | 枝番 | 工 種 | 測 定 項 目 | 規 格 値 |
|-----------|-----------|-------------|---|----|----------------|--------------|----------|
| 10 道路編 | 11 共同溝 | 6 現場打構築工 | 2 | | 現場打躯体工 | 基準高 ∇ | ± 30 |
| | | | | | | 厚 さ t | -20 |
| | | | | | | 内 空 幅 w | -30 |
| | | | | | | 内 空 高 h | ± 30 |
| | | | | | | ブロック長 L | -50 |
| 10 道路編 | 11 共同溝 | 6 現場打構築工 | 4 | | カラー継手工 | 厚 さ t | -20 |
| | | | | | | 幅 w | -20 |
| | | | | | | 長 さ L | -20 |
| 10 道路編 | 11 共同溝 | 6 現場打構築工 | 5 | 1 | 防水工 (防水) | 幅 w | 設計値以上 |
| | | | | | | | |
| 10 道路編 | 11 共同溝 | 6 現場打構築工 | 5 | 2 | 防水工 (防水保護工) | 厚 さ t | 設計値以上 |
| | | | | | | | |

単位：mm

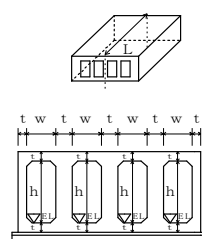
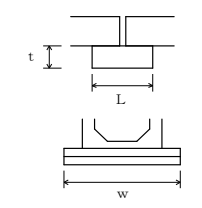
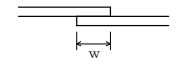
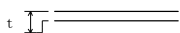
| 測 定 基 準 | 測 定 箇 所 | 摘 要 |
|------------------------------|---|-----------|
| 両端・施工継手箇所及び図面の寸法表示箇所 で測定。 |  | 10-11-6-2 |
| 図面の寸法表示箇所 で測定。 |  | 10-11-6-4 |
| 両端・施工継手箇所の底版・側壁・頂版 で測定。 |  | 10-11-6-5 |
| 両端・施工継手箇所の「四隅」 で測定。 |  | 10-11-6-5 |

| 編 | 章 | 節 | 条 | 枝番 | 工 種 | 測 定 項 目 | 規 格 値 |
|-----------|-------------|----------------|---|----|--------------|---------|-------|
| 10 道路編 | 11 共同溝 | 6 現場打構築工 | 5 | 3 | 防水工 (防水壁) | 高 さ h | -20 |
| | | | | | | 幅 w | ±50 |
| | | | | | | 厚 さ t | -20 |
| | | | | | | | |
| 10 道路編 | 11 共同溝 | 7 プレキャスト構築工 | 2 | | プレキャスト躯体工 | 基 準 高 ▽ | ±30 |
| | | | | | | 延 長 L | -200 |
| | | | | | | | |
| 10 道路編 | 12 電線共同溝 | 5 電線共同溝工 | 2 | | 管路工 (管路部) | 埋 設 深 t | 0~+50 |
| | | | | | | 延 長 L | -200 |
| | | | | | | | |

単位：mm

| 測 定 基 準 | 測 定 箇 所 | 摘 要 |
|---|------------------------------|-----------|
| 図面の寸法表示箇所にて測定。 | | 10-11-6-5 |
| 施工延長40m (測点間隔25mの場合は50m) につき1ヶ所、延長40m (又は50m) 以下のものは1施工箇所につき2ヶ所。ただし、基準高の適用は据付後の段階検査時のみ適用する。 | | 10-11-7-2 |
| 延長：1施工箇所毎 | | |
| 接続部 (地上機器部) 間毎に1ヶ所。 | | 10-12-5-2 |
| 接続部 (地上機器部) 間毎で全数。 【管路センターで測定】 | | |
| | 接続部 (地上機器部) 接続部 (地上機器部) | |

| 編 | 章 | 節 | 条 | 枝番 | 工 種 | 測 定 項 目 | 規 格 値 |
|-----------|-------------|-------------|---|----|-------------------|--------------------|-------|
| 10 道路編 | 12 電線共同溝 | 5 電線共同溝工 | 3 | | プレキャストボックス工 (特殊部) | 基準高 ▽ | ±30 |
| | | | | | | | |
| 10 道路編 | 12 電線共同溝 | 6 付帯設備工 | 2 | | ハンドホール工 | 基準高 ▽ | ±30 |
| | | | | | | ※厚さ $t_1 \sim t_5$ | -20 |
| | | | | | | ※幅 w_1, w_2 | -30 |
| | | | | | | ※高さ h_1, h_2 | -30 |
| | | | | | | | |

単位 : mm

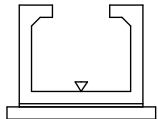
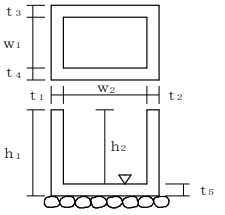
| 測 定 基 準 | 測 定 箇 所 | 摘 要 |
|----------------------|---|-----------|
| 接続部 (地上機器部) 間毎に1ヶ所。 |  | 10-12-5-3 |
| 1ヶ所毎 ※は現場打部分のある場合 |  | 10-12-6-2 |

単位：mm

| 編 | 章 | 節 | 条 | 枝番 | 工 種 | 測定項目 | 規 格 値 | |
|---------------|----------------|------------------|---|----|-----------|------------|------------|---|
| | | | | | | | 個々の測定値 (X) | 平均の測定値 (X ₁₀) |
| 10 道路 編 | 14 道路 維持 | 4 舗 装 工 | 5 | | 切削オーバーレイ工 | 厚さ t | -9 | |
| | | | | | | 幅 w | -25 | |
| | | | | | | 延長 L | -100 | |
| | | | | | | 平坦性 | — | 3m ² プロファイルメーター (σ)2.4mm以下 直読式(足付き) (σ)1.75mm以下 |
| 10 道路 編 | 14 道路 維持 | 4 舗 装 工 | 7 | | 路上再生工 | 厚さ t | -30 | |
| | | | | | | 路盤工 幅 w | -50 | |
| | | | | | | 延長 L | -100 | |

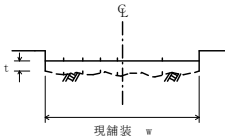
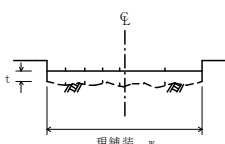
| 測 定 基 準 | 測 定 箇 所 | 摘 要 |
|---|---|-----------|
| <p>厚さは40m毎に現舗装高とオーバーレイ後の基準高の差で算出する。測定点は車道中心線、車道端及びその中心とする。</p> <p>幅は、延長80m毎に1ヶ所の割とし、延長80m未満の場合は、2ヶ所/施工箇所とする。</p> <p>断面状況で、間隔、測点数を変えられることが出来る。</p> |  <p>維持工事においては、平坦性の項目を省略することが出来る。</p> | 10-14-4-5 |
| <p>幅は延長80m毎に1ヶ所の割で測定。厚さは、各車線200m毎に左右両端及び中央の3点を掘り起こして測定。</p> |  | 10-14-4-7 |

| 編 | 章 | 節 | 条 | 枝番 | 工 種 | 測 定 項 目 | 規 格 値 |
|-----------|------------|------------|---|----|---------|---|--|
| 10 道路編 | 16 道路修繕 | 3 工場製作工 | 4 | | 桁補強材製作工 | フランジ幅 w (m) 腹板高 h (m) 腹板間隔 b' (m) | $\pm 2 \dots w \leq 0.5$ $\pm 3 \dots$ $0.5 < w \leq 1.0$ $\pm 4 \dots$ $1.0 < w \leq 2.0$ $\pm (3 + w/2) \dots$ $2.0 < w$ |
| | | | | | | フランジの直角度 δ (mm) | $w/200$ |
| | | | | | | 圧縮材の曲がり δ (mm) | $l/1000$ |

単位：mm

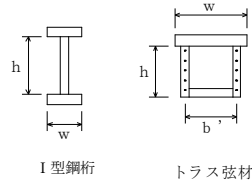
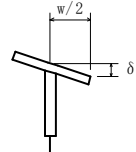
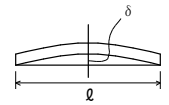
| 測 定 基 準 | | 測 定 箇 所 | 摘 要 |
|---------|-------------------------------|--|-----------|
| 鋼桁等 | トラス・アーチ等 | | |
| 主桁・主構 | 各支点及び各支間中央付近を測定。 |  I型鋼桁 トラス弦材 | 10-16-3-4 |
| 床組など | 構造別に、5部材につき1個抜き取った部材の中央付近を測定。 | | |
| 主桁 | 各支点及び各支間中央付近を測定。 |  | 10-16-3-4 |
| — | 主要部材全数を測定。 l ：部材長 (mm) |  | 10-16-3-4 |