

編	章	節	条	枝番	工 種	測 定 項 目	規 格 値	
3 土木 工事 共通 編	2 一 般 施 工	3 共 通 的 工 種	4		矢板工〔指定仮設・任意仮設は除く〕  (鋼矢板) (軽量鋼矢板) (コンクリート矢板) (広幅鋼矢板) (可とう鋼矢板)	基 準 高 $\nabla$	±50	
						根 入 長	設計値以上	
						変 位 $\ell$	100	
3 土木 工事 共通 編	2 一 般 施 工	3 共 通 的 工 種	5		縁石工  (縁石・アスカープ)	延 長 L	-200	
3 土木 工事 共通 編	2 一 般 施 工	3 共 通 的 工 種	6		小型標識工	設 置 高 さ H	設計値以上	
						基礎	幅 w (D)	-30
							高 さ h	-30
							根入れ長	設計値以上

単位：mm

測 定 基 準	測 定 箇 所	摘 要
基準高は施工延長40m（測点間隔25mの場合は50m）につき1ヶ所、延長40m（又は50m）以下のものは1施工箇所につき2ヶ所。 変位は、施工延長20m（測点間隔25mの場合は25m）につき1ヶ所、延長20m（又は25m）以下のものは1施工箇所につき2ヶ所。		3-2-3-4
1ヶ所／1施工箇所		3-2-3-5
1ヶ所／1基		3-2-3-6
基礎 1 基毎		

編	章	節	条	枝番	工 種	測 定 項 目	規 格 値	
3 土木 工事 共通 編	2 一 般 施 工	3 共 通 的 工 種	7		防止柵工 (立入防止柵) (転落(横断)防止柵) (車止めポスト)	基礎	幅 w	-30
							高さ h	-30
						パイプ取付高 H	+30 -20	
3 土木 工事 共通 編	2 一 般 施 工	3 共 通 的 工 種	8	1	路側防護柵工 (ガードレール)	基礎	幅 w	-30
							高さ h	-30
						ビーム取付高 H	+30 -20	
3 土木 工事 共通 編	2 一 般 施 工	3 共 通 的 工 種	8	2	路側防護柵工 (ガードケーブル)	基礎	幅 w	-30
							高さ h	-30
							延長 L	-100
						ケーブル取付高 H	+30 -20	

単位：mm

測 定 基 準	測 定 箇 所	摘 要
単独基礎10基につき1基、10基以下のものは2基測定。測定箇所は1基につき1ヶ所測定。		3-2-3-7
1ヶ所/1施工箇所		
1ヶ所/施工延長40m 40m以下のものは、2ヶ所/1施工箇所。		3-2-3-8
1ヶ所/1施工箇所		
1ヶ所/1基礎毎		3-2-3-8
1ヶ所/1施工箇所		

編	章	節	条	枝番	工 種	測 定 項 目	規 格 値
3 土木 工事 共通 編	2 一般 施工	3 共通 的工 種	9		区画線工	厚 さ t (溶融式のみ)	設計値以上
						幅 w	設計値以上
3 土木 工事 共通 編	2 一般 施工	3 共通 的工 種	10		道路付属物工 (視線誘導標) (距離標)	高 さ h	±30
3 土木 工事 共通 編	2 一般 施工	3 共通 的工 種	11		コンクリート面塗装工	塗料使用量	鋼道路橋防食便覧 Ⅱ-82 「表- Ⅱ.5.5各塗料の標 準使用量と標準膜 厚」の標準使用量 以上。

単位：mm

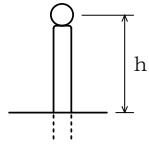
測 定 基 準	測 定 箇 所	摘 要
各線種毎に、1ヶ所テストピースにより測定。		3-2-3-9
1ヶ所/10本 10本以下の場合は、2ヶ所測定。		3-2-3-10
塗装系ごとの塗装面積を算出・照査して、各塗料の必要量を求め、塗付作業の開始前に搬入量(充缶数)と、塗付作業終了時に使用量(空缶数)を確認し、各々必要量以上であることを確認する。 1ロットの大きさは500㎡とする。		3-2-3-11

編	章	節	条	枝番	工 種	測 定 項 目	規 格 値
3 土 木 工 事 共 通 編	2 一 般 施 工	3 共 通 的 工 種	12	1	プレテンション桁製作工(購入工)  (けた橋)	桁長 L (m)	$\pm L/1000$
						断面の外形寸法	$\pm 5$
						橋桁のそり $\delta_1$	$\pm 8$
						横方向の曲がり $\delta_2$	$\pm 10$
3 土 木 工 事 共 通 編	2 一 般 施 工	3 共 通 的 工 種	12	2	プレテンション桁製作工(購入工)  (スラブ桁)	桁長 L (m)	$\pm 10 \dots$ $L \leq 10m$ $\pm L/1000 \dots$ $L > 10m$
						断面の外形寸法	$\pm 5$
						橋桁のそり $\delta_1$	$\pm 8$
						横方向の曲がり $\delta_2$	$\pm 10$

単位：mm

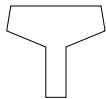
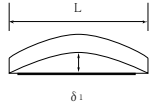
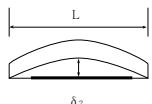
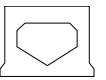
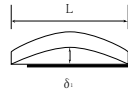
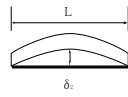
測 定 基 準	測 定 箇 所	摘 要
桁全数について測定。 橋桁のそりは中央の値とする。 なお、JISマーク表示品を使用する場合は、製造工場の発行するJISに基づく試験成績表に替えることができる。	断面図 	3-2-3-12
	側面図 	
	平面図 	
桁全数について測定。 橋桁のそりは中央の値とする。 なお、JISマーク表示品を使用する場合は、製造工場の発行するJISに基づく試験成績表に替えることができる。	断面図 	3-2-3-12
	側面図 	
	平面図 	

編	章	節	条	枝番	工 種	測 定 項 目	規 格 値
3 土 木 工 事 共 通 編	2 一 般 施 工	3 共 通 的 工 種	13	1	ポストテンション桁製 作工	幅(上) $w_1$	+10 -5
						幅(下) $w_2$	±5
						高 さ $h$	+10 -5
						桁 長 $\ell$ 支間長	$\ell < 15 \dots \pm 10$ $\ell \geq 15 \dots$ $\pm (\ell - 5)$ かつ -30mm以内
						横方向最大タワミ	0.8 $\ell$
3 土 木 工 事 共 通 編	2 一 般 施 工	3 共 通 的 工 種	13	2	プレキャストセグメン ト桁製作工(購入工)	桁 長 $\ell$	—
						断面の外形寸法 (mm)	—
3 土 木 工 事 共 通 編	2 一 般 施 工	3 共 通 的 工 種	14		プレキャストセグメン ト主桁組立工	桁 長 $\ell$ 支間長	$\ell < 15 \dots \pm 10$ $\ell \geq 15 \dots$ $\pm (\ell - 5)$ かつ -30mm以内
						横方向最大タワミ	0.8 $\ell$

単位：mm

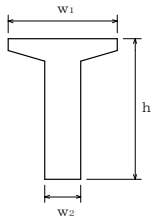
測 定 基 準	測 定 箇 所	摘 要
桁全数について測定。 横方向タワミの測定は、プレストレッ シング後に測定。 桁断面寸法測定箇所は、両端部、中央 部の3ヶ所とする。 なお、JISマーク表示品を使用する場 合は、製造工場の発行するJISに基づく試 験成績表に替えることができる。 $\ell$ ：支間長 (m)		3-2-3-13 注) 新設のコンク リート構造物(橋 梁上・下部工およ び重要構造物であ る内空断面積25㎡ 以上のボックスカ ルバート(工場製 作のプレキャスト 製品は全ての工種 において対象 外)の鉄筋の配 筋状況及びかぶり については、「非 破壊試験によるコ ンクリート構造物 中の配筋状態及び かぶり測定要領」 も併せて適用する
桁全数について測定。桁断面寸法測定 箇所は、図面の寸法表示箇所で測定。		3-2-3-13
桁全数について測定。 横方向タワミの測定は、プレストレッ シング後に測定。 桁断面寸法測定箇所は、両端部、中央 部の3ヶ所とする $\ell$ ：支間長 (m)		3-2-3-14

編	章	節	条	枝番	工 種	測 定 項 目	規 格 値
3 土木 工事 共通 編	2 一 般 施 工	3 共 通 的 工 種	15		P Cホロースラブ製作 工	基 準 高 $\nabla$	$\pm 20$
						幅 $w_1, w_2$	$-5 \sim +30$
						厚 さ $t$	$-10 \sim +20$
						桁 長 $\ell$	$\ell < 15 \dots \pm 10$ $\ell \geq 15 \dots$ $\pm (\ell - 5)$ かつ $-30\text{mm}$ 以内
3 土木 工事 共通 編	2 一 般 施 工	3 共 通 的 工 種	16	1	P C箱桁製作工	基 準 高 $\nabla$	$\pm 20$
						幅 (上) $w_1$	$-5 \sim +30$
						幅 (下) $w_2$	$-5 \sim +30$
						内 空 幅 $w_3$	$\pm 5$
						高 さ $h_1$	$+10$ $-5$
						内空高さ $h_2$	$+10$ $-5$
						桁 長 $\ell$	$\ell < 15 \dots \pm 10$ $\ell \geq 15 \dots$ $\pm (\ell - 5)$ かつ $-30\text{mm}$ 以内

単位：mm

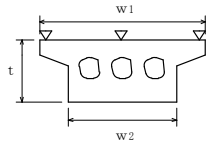
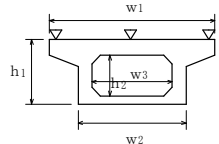
測 定 基 準	測 定 箇 所	摘 要
桁全数について測定。 基準高は、1径間当たり2ヶ所（支点付近）で1箇所当たり両端と中央部の3点、幅及び厚さは1径間当たり両端と中央部の3ヶ所。  ※鉄筋の出来形管理基準については、第3編3-2-18-2床版工に準ずる。  $\ell$ ：桁長（m）		3-2-3-15 注) 新設のコンクリート構造物（橋梁上・下部工および重要構造物である内空断面積25㎡以上のボックスカルバート（工場製作のプレキャスト製品は全ての工種において対象外）の鉄筋の配筋状況及びかぶりについては、「非破壊試験によるコンクリート構造物中の配筋状態及びかぶり測定要領」も併せて適用する
桁全数について測定。 基準高は、1径間当たり2ヶ所（支点付近）で1箇所当たり両端と中央部の3点、幅及び高さは1径間当たり両端と中央部の3ヶ所。  ※鉄筋の出来形管理基準については、第3編3-2-18-2床版工に準ずる。  $\ell$ ：桁長（m）		3-2-3-16 注) 新設のコンクリート構造物（橋梁上・下部工および重要構造物である内空断面積25㎡以上のボックスカルバート（工場製作のプレキャスト製品は全ての工種において対象外）の鉄筋の配筋状況及びかぶりについては、「非破壊試験によるコンクリート構造物中の配筋状態及びかぶり測定要領」も併せて適用する

編	章	節	条	枝番	工 種	測 定 項 目	規 格 値	
3 土 木 工 事 共 通 編	2 一 般 施 工	3 共 通 的 工 種	16	2	P C 押 出 し 箱 桁 製 作 工	幅 (上) $w_1$	-5~+30	
						幅 (下) $w_2$	-5~+30	
						内 空 幅 $w_3$	±5	
						高 さ $h_1$	+10 -5	
						内 空 高 さ $h_2$	+10 -5	
						桁 長 $\ell$	$\ell < 15 \dots \pm 10$ $\ell \geq 15 \dots$ $\pm (\ell - 5)$ かつ -30mm以内	
3 土 木 工 事 共 通 編	2 一 般 施 工	3 共 通 的 工 種	17		根 固 め ブ ロ ッ ク 工	層 積	基準高▽	±100
							厚さ t	-20
							幅 $W_1, W_2$	-20
							延長 $L_1, L_2$	-200
						乱 積	基準高▽	± t / 2
							延長 $L_1, L_2$	- t / 2

単位：mm

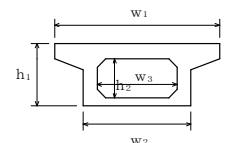
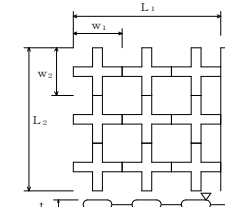
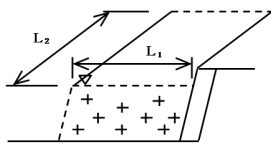
測 定 基 準	測 定 箇 所	摘 要
桁全数について測定。 桁断面寸法測定箇所は、両端部、中央部の3ヶ所とする。  ※鉄筋の出来形管理基準については、第3編3-2-18-2床版工に準ずる。  $\ell$ ：桁長 (m)		3-2-3-16 注) 新設のコンクリート構造物 (橋梁上・下部工および重要構造物である内空断面積25㎡以上のボックスカルバート (工場製作のプレキャスト製品は全ての工種において対象外) ) の鉄筋の配筋状況及びかぶりについては、「非破壊試験によるコンクリート構造物中の配筋状態及びかぶり測定要領」も併せて適用する
施工延長40m (測点間隔25mの場合は50m) につき1ヶ所、延長40m (又は50m) 以下のものは1施工箇所につき2ヶ所。  幅、厚さは40個につき1ヶ所測定。  1 施工箇所毎		3-2-3-17
施工延長40m (測点間隔25mの場合は50m) につき1ヶ所、延長40m (又は50m) 以下のものは1施工箇所につき2ヶ所。  1 施工箇所毎		t は根固めブロックの高さ

編	章	節	条	枝番	工 種	測 定 項 目	規 格 値
3 土木 工事 共通 編	2 一 般 施 工	3 共 通 的 工 種	18		沈床工	基 準 高 $\nabla$	$\pm 150$
						幅 w	$\pm 300$
						延 長 L	$-200$
3 土木 工事 共通 編	2 一 般 施 工	3 共 通 的 工 種	19		捨石工	基 準 高 $\nabla$	$-100$
						幅 w	$-100$
						延 長 L	$-200$
3 土木 工事 共通 編	2 一 般 施 工	3 共 通 的 工 種	22		階段工	幅 w	$-30$
						高 さ h	$-30$
						長 さ L	$-30$
						段 数	$\pm 0$ 段
3 土木 工事 共通 編	2 一 般 施 工	3 共 通 的 工 種	24	1	伸縮装置工  (ゴムジョイント)	据 付 け 高 さ	$\pm 3$
						表 面 の 凹 凸	3
						仕 上 げ 高 さ	舗装面に対し $0 \sim -2$

単位：mm

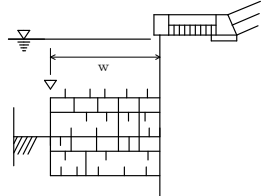
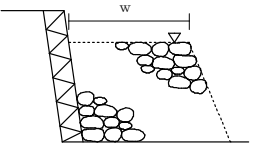
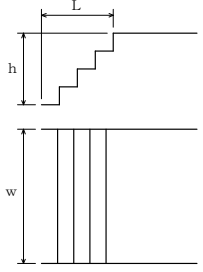
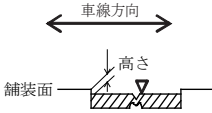
測 定 基 準	測 定 箇 所	摘 要
1組毎		3-2-3-18
施工延長40m（測点間隔25mの場合は50m）につき1ヶ所、延長40m（又は50m）以下のものは1施工箇所につき2ヶ所。		3-2-3-19
1回/1施工箇所		3-2-3-22
車道端部及び中央部付近の3点を測定。 表面の凹凸は長手方向（橋軸直角方向）に3mの直線定規で測って凹凸が3mm以下		3-2-3-24



編	章	節	条	枝番	工 種	測 定 項 目	規 格 値	
3 土 木 工 事 共 通 編	2 一 般 施 工	3 共 通 的 工 種	24	2	伸縮装置工 (鋼製フィンガージョイント)	高さ	据付け高さ	±3
						高さ	車線方向各点	3
							誤差の相対差	
						表面の凹凸	3	
						歯型板面の歯咬み合い部の高低差	2	
						歯咬み合い部の縦方向間隔W <sub>1</sub>	±2	
						歯咬み合い部の横方向間隔W <sub>2</sub>	±5	
仕上げ高さ	舗装面に対し 0～2							
3 土 木 工 事 共 通 編	2 一 般 施 工	3 共 通 的 工 種	26	1	多自然型護岸工 (巨石張り、巨石積み)	基準高▽	±500	
						法 長 ℓ	-200	
						延 長 L	-200	
3 土 木 工 事 共 通 編	2 一 般 施 工	3 共 通 的 工 種	26	2	多自然型護岸工 (かごマット)	法 長 ℓ	-100	
						厚 さ t	-0.2 t	
						延 長 L	-200	

単位：mm

測 定 基 準	測 定 箇 所	摘 要
<p>高さについては車道端部、中央部において車線方向に各3点計9点</p> <p>表面の凹凸は長手方向(橋軸直角方向)に3mの直線定規で測って凹凸が3mm以下</p> <p>歯咬み合い部は車道端部、中央部の計3点</p>		3-2-3-24
<p>施工延長40m(測点間隔25mの場合は50m)につき1ヶ所、延長40m(又は50m)以下のものは1施工箇所につき2ヶ所。</p>		3-2-3-26
<p>施工延長40m(測点間隔25mの場合は50m)につき1ヶ所、延長40m(又は50m)以下のものは1施工箇所につき2ヶ所。</p>		3-2-3-26

編	章	節	条	枝番	工 種	測 定 項 目	規 格 値	
3 土木工事 共通編	2 一般施工	3 共通の 工種	27	1	羽口工  (じゃかご)	法長 $\varnothing$	$\varnothing < 3m$	-50
							$\varnothing \geq 3m$	-100
						厚 さ t		-50
3 土木工事 共通編	2 一般施工	3 共通の 工種	27	2	羽口工  (ふとんかご、かご 枠)	高 さ h		-100
						延 長 $L_1, L_2$		-200
3 土木工事 共通編	2 一般施工	3 プレ キャスト カルバ ート工	28		プレキャストカルバ ート工  (プレキャストボク ス工) (プレキャストパイ プ工)	基 準 高 $\nabla$		$\pm 30$
						※幅 w		-50
						※高 さ h		-30
						延 長 L		-200

単位：mm

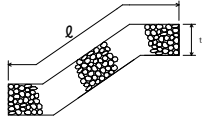
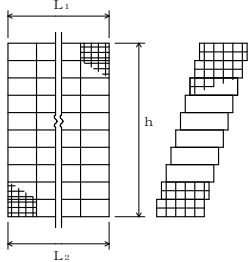
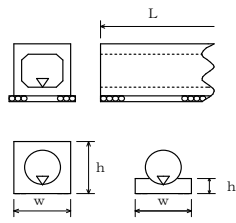
測 定 基 準	測 定 箇 所	摘 要
施工延長40m（測点間隔25mの場合は50m）につき1ヶ所、延長40m（又は50m）以下のものは1施工箇所につき2ヶ所。		3-2-3-27
施工延長40m（測点間隔25mの場合は50m）につき1ヶ所、延長40m（又は50m）以下のものは1施工箇所につき2ヶ所。		3-2-3-27
施工延長40m（測点間隔25mの場合は50m）につき1ヶ所、施工延長40m（又は50m）以下のものは1施工箇所につき2ヶ所。 ※印は、現場打部分のある場合。		3-2-3-28
1 施工箇所毎		

編	章	節	条	枝番	工 種	測 定 項 目	規 格 値
3 土 木 工 事 共 通 編	2 一 般 施 工	3 共 通 的 工 種	29	1	側溝工 (プレキャストU型側溝) (L型側溝工) (自由勾配側溝) (管渠)	基 準 高 $\nabla$	$\pm 30$
						延 長 L	-200
3 土 木 工 事 共 通 編	2 一 般 施 工	3 共 通 的 工 種	29	2	側溝工 (場所打水路工)	基 準 高 $\nabla$	$\pm 30$
						厚 さ $t_1, t_2$	-20
						幅 w	-30
						高 さ $h_1, h_2$	-30
						延 長 L	-200
3 土 木 工 事 共 通 編	2 一 般 施 工	3 共 通 的 工 種	29	3	側溝工 (暗渠工)	基 準 高 $\nabla$	$\pm 30$
						幅 $w_1, w_2$	-50
						深 さ h	-30
						延 長 L	-200

単位：mm

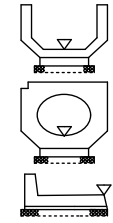
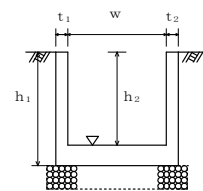
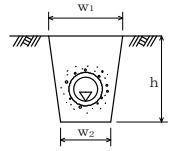
測 定 基 準	測 定 箇 所	摘 要
施工延長40m（測点間隔25mの場合は50m）につき1ヶ所、施工延長40m（又は50m）以下のものは1施工箇所につき2ヶ所。  1ヶ所／1施工箇所		3-2-3-29
施工延長40m（測点間隔25mの場合は50m）につき1ヶ所、施工延長40m（又は50m）以下のものは1施工箇所につき2ヶ所。  1施工箇所毎		3-2-3-29
施工延長40m（測点間隔25mの場合は50m）につき1ヶ所。 延長40m（又は50m）以下のものは1施工につき2ヶ所。  1施工箇所毎		3-2-3-29

編	章	節	条	枝番	工 種	測 定 項 目	規 格 値
3 土木 工事 共通 編	2 一 般 施 工	3 共 通 的 工 種	30		集水樹工	基 準 高 $\nabla$	±30
						※厚さ $t_1 \sim t_5$	-20
						※幅 $w_1, w_2$	-30
						※高さ $h_1, h_2$	-30
3 土木 工事 共通 編	2 一 般 施 工	3 共 通 的 工 種	31		現場塗装工	塗 膜 厚	a. ロットの塗膜厚平均値は、目標塗膜厚合計値の90%以上。 b. 測定値の最小値は、目標塗膜厚合計値の70%以上。 c. 測定値の分布の標準偏差は、目標塗膜厚合計値の20%以下。ただし、測定値の平均値が目標塗膜厚合計値より大きい場合はこの限りではない。

単位：mm

測 定 基 準	測 定 箇 所	摘 要
1ヶ所毎 ※は、現場打部分のある場合		3-2-3-30
塗装終了時に測定。 1ロットの大きさは500m <sup>2</sup> とする。 1ロット当たりの測定数は25点とし、各点の測定は5回行い、その平均値をその点の測定値とする。ただし、1ロットの面積が200m <sup>2</sup> に満たない場合は10m <sup>2</sup> ごとに1点とする。		3-2-3-31

編	章	節	条	枝番	工 種	測 定 項 目	規 格 値
3 土 木 工 事 共 通 編	2 一 般 施 工	4 基 礎 工	1	1	一般事項 (切込砂利) (砕石基礎工) (割ぐり石基礎工) (均しコンクリート)	幅 w	設計値以上
						厚さ $t_1, t_2$	-30
						延 長 L	各構造物の規格値 による
3 土 木 工 事 共 通 編	2 一 般 施 工	4 基 礎 工	3	1	基礎工 (護岸) (現場打)	基 準 高 $\nabla$	$\pm 30$
						幅 w	-30
						高 さ h	-30
						延 長 L	-200

単位：mm

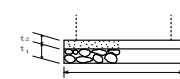
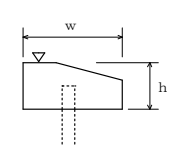
測 定 基 準	測 定 箇 所	摘 要
<p>施工延長40m (測点間隔25mの場合は50m)につき1ヶ所、延長40m (又は50m)以下のものは1施工箇所につき2ヶ所。</p> 	3-2-4-1	
<p>施工延長40m (測点間隔25mの場合は50m)につき1ヶ所、延長40m (又は50m)以下のものは1施工箇所につき2ヶ所。</p> 	3-2-4-3	

編	章	節	条	枝番	工 種	測 定 項 目	規 格 値
3 土木 工事 共通 編	2 一 般 施 工	4 基 礎 工	3	2	基礎工（護岸） （プレキャスト）	基準高▽	±30
						延長 L	-200
3 土木 工事 共通 編	2 一 般 施 工	4 基 礎 工	4	1	既製杭工 （既製コンクリート 杭） （鋼管杭） （H鋼杭）	基準高▽	±50
						根入長	設計値以上
						偏心量 d	D/4以内かつ100 以内
						傾斜	1/100以内
3 土木 工事 共通 編	2 一 般 施 工	4 基 礎 工	4	2	既製杭工 （鋼管ソイルセメント 杭）	基準高▽	±50
						根入長	設計値以上
						偏心量 d	100以内
						傾斜	1/100以内
						杭径 D	設計値以上
3 土木 工事 共通 編	2 一 般 施 工	4 基 礎 工	5		場所打杭工	基準高▽	±50
						根入長	設計値以上
						偏心量 d	100以内
						傾斜	1/100以内
						杭径 D	設計径（公称径） -30以上

単位：mm

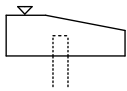
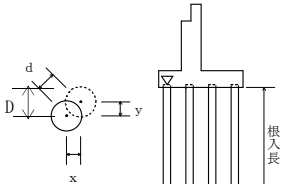
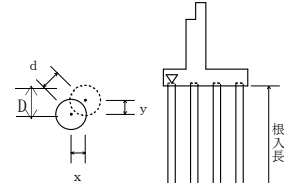
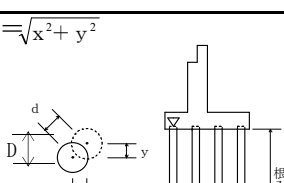
測 定 基 準	測 定 箇 所	摘 要
		3-2-4-3 施工延長40m（測点間隔25mの場合は50m）につき1ヶ所、延長40m（又は50m）以下のものは1施工箇所につき2ヶ所。
全数について杭中心で測定。	$d = \sqrt{x^2 + y^2}$ 	3-2-4-4
全数について杭中心で測定。	$d = \sqrt{x^2 + y^2}$ 	3-2-4-4
全数について杭中心で測定。	$d = \sqrt{x^2 + y^2}$ 	3-2-4-5

編	章	節	条	枝番	工 種	測 定 項 目	規 格 値
3 土木 工事 共通 編	2 一般 施工	4 基礎 工	6		深礎工	基 準 高 ▽	±50
						根 入 長	設計値以上
						偏 心 量 d	150以内
						傾 斜	1/50以内
3 土木 工事 共通 編	2 一般 施工	4 基礎 工	7		オープンケーソン基礎工	基 準 高 ▽	±100
						ケーソンの長さℓ	-50
						ケーソンの幅 w	-50
						ケーソンの高さ h	-100
						ケーソンの壁厚 t	-20
						偏 心 量 d	300以内
3 土木 工事 共通 編	2 一般 施工	4 基礎 工	8		ニューマチックケーソン基礎工	基 準 高 ▽	±100
						ケーソンの長さℓ	-50
						ケーソンの幅 w	-50
						ケーソンの高さ h	-100
						ケーソンの壁厚 t	-20
						偏 心 量 d	300以内

単位：mm

測 定 基 準	測 定 箇 所	摘 要
全数について杭中心で測定。	$d = \sqrt{x^2 + y^2}$	3-2-4-6
壁厚、幅、高さ、長さ、偏心量については各打設ロットごとに測定。	$d = \sqrt{x^2 + y^2}$	3-2-4-7
壁厚、幅、高さ、長さ、偏心量については各打設ロットごとに測定。	$d = \sqrt{x^2 + y^2}$	3-2-4-8

編	章	節	条	枝番	工 種	測 定 項 目	規 格 値	
3 土 木 工 事 共 通 編	2 一 般 施 工	4 基 礎 工	9		鋼管矢板基礎工	基 準 高 ▽	±100	
						根 入 長	設計値以上	
						偏 心 量 d	300以内	
3 土 木 工 事 共 通 編	2 一 般 施 工	5 石 ・ ブ ロ ッ ク 積 （ 張 ） 工	3	1	コンクリートブロック工 （コンクリートブロック積） （コンクリートブロック張り）	基 準 高 ▽	±50	
						法長 $\ell$	$\ell < 3\text{m}$	-50
							$\ell \geq 3\text{m}$	-100
						厚さ（ブロック積張） $t_1$		-50
						厚さ（裏込） $t_2$		-50
						延 長 L		-200
3 土 木 工 事 共 通 編	2 一 般 施 工	5 石 ・ ブ ロ ッ ク 積 （ 張 ） 工	3	2	コンクリートブロック工 （連節ブロック張り）	基 準 高 ▽	±50	
						法 長 $\ell$	-100	
						延長 $L_1, L_2$	-200	

単位：mm

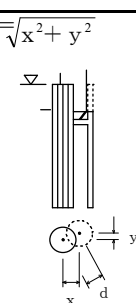
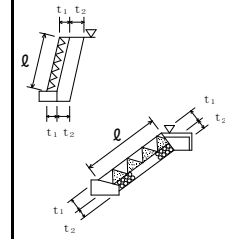
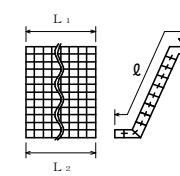
測 定 基 準	測 定 箇 所	摘 要
基準高は、全数を測定。 偏心量は、1基ごとに測定。	$d = \sqrt{x^2 + y^2}$ 	3-2-4-9
施工延長40m（測点間隔25mの場合は50m）につき1ヶ所、延長40m（又は50m）以下のものは1施工箇所につき2ヶ所。厚さは上端部及び下端部の2ヶ所を測定。		3-2-5-3
施工延長40m（測点間隔25mの場合は50m）につき1ヶ所、延長40m（又は50m）以下のものは1施工箇所につき2ヶ所。		3-2-5-3



編	章	節	条	枝番	工 種	測 定 項 目	規 格 値	
3 土木 工事 共通 編	2 一般 施工	5 石・ ブ ロ ッ ク 積 ( 張) 工	3	3	コン ク リ ー ト ブ ロ ッ ク 工  ( 天 端 保 護 ブ ロ ッ ク)	基 準 高 $\nabla$	$\pm 50$	
						幅 w	-100	
						延 長 L	-200	
3 土木 工事 共通 編	2 一般 施工	5 石・ ブ ロ ッ ク 積 ( 張) 工	4		緑 化 ブ ロ ッ ク 工	基 準 高 $\nabla$	$\pm 50$	
						法長 $\ell$	$\ell < 3\text{m}$	-50
							$\ell \geq 3\text{m}$	-100
						厚さ (ブロック) $t_1$	-50	
						厚さ (裏込) $t_2$	-50	
						延 長 L	-200	
3 土木 工事 共通 編	2 一般 施工	5 石・ ブ ロ ッ ク 積 ( 張) 工	5		石 積 ( 張) 工	基 準 高 $\nabla$	$\pm 50$	
						法長 $\ell$	$\ell < 3\text{m}$	-50
							$\ell \geq 3\text{m}$	-100
						厚さ (石積・張) $t_1$	-50	
						厚さ (裏込) $t_2$	-50	
						延 長 L	-200	

単位：mm

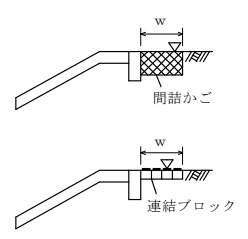
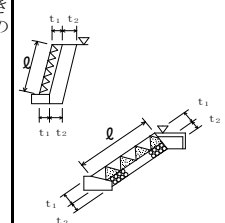
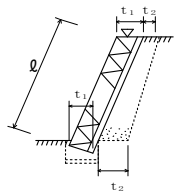
測 定 基 準	測 定 箇 所	摘 要
施工延長40m (測点間隔25mの場合は50m) につき1ヶ所、延長40m (又は50m) 以下のものは1施工箇所につき2ヶ所。		3-2-5-3
施工延長40m (測点間隔25mの場合は50m) につき1ヶ所、延長40m (又は50m) 以下のものは1施工箇所につき2ヶ所。厚さは上端部及び下端部の2ヶ所を測定。		3-2-5-4
施工延長40m (測点間隔25mの場合は50m) につき1ヶ所、延長40m (又は50m) 以下のものは1施工箇所につき2ヶ所。厚さは上端部及び下端部の2ヶ所を測定。		3-2-5-5

編	章	節	条	枝番	工 種	測定項目	規 格 値			
							個々の測定値 (X)		10個の測定値の平均 (X <sub>10</sub> )	
							中規模以上	小規模以下	中規模以上	小規模以下
3 土 木 工 事 共 通 編	2 一 般 施 工	6 一 般 舗 装 工	7	1	アスファルト舗装工 (下層路盤工)	基準高▽	±40	±50	—	—
						厚 さ	-45	-45	-15	-15
						幅	-50	-50	—	—
3 土 木 工 事 共 通 編	2 一 般 施 工	6 一 般 舗 装 工	7	2	アスファルト舗装工 (上層路盤工) 粒度調整路盤工	厚 さ	-25	-30	-8	-10
						幅	-50	-50	—	—

単位：mm

測 定 基 準	測 定 箇 所	摘 要
基準高は延長40m毎に1ヶ所の割とし、道路中心線および端部で測定。厚さは各車線200m毎に1ヶ所を掘り起こして測定。幅は、延長80m毎に1ヶ所の割に測定。	工事規模の考え方 中規模以上の工事とは、管理図等を描いた上での管理が可能な工事をいい、舗装施工面積が10,000m <sup>2</sup> 以上あるいは使用する基層および表層用混合物の総使用量が、3,000 t 以上の場合が該当する。 小規模工事とは、中規模以上の工事より規模は小さいものの、管理結果を施工管理に反映できる規模の工事をいい、同一工種の施工が数日連続する場合で、次のいずれかに該当するものをいう。 ①施工面積で2,000m <sup>2</sup> 以上10,000m <sup>2</sup> 未満 ②使用する基層及び表層用混合物の総使用量が500t以上3,000t未満 厚さは、個々の測定値が10個に9個以上の割合で規格値を満足しなければならないとともに、10個の測定値の平均値 (X <sub>10</sub> ) について満足しなければならない。ただし、厚さのデータ数が10個未満の場合は測定値の平均値は適用しない。	3-2-6-7
幅は、延長80m毎に1ヶ所の割とし、厚さは各車線200m毎に1ヶ所を掘り起こして測定。		3-2-6-7

単位：mm

編	章	節	条	枝番	工 種	測定項目	規 格 値			
							個々の測定値 (X)		10個の測定値の平均 (X <sub>10</sub> )	
							中規模以上	小規模以下	中規模以上	小規模以下
3 土 木 工 事 共 通 編	2 一 般 施 工	6 一 般 舗 装 工	7	3	アスファルト舗装工 (上層路盤工) セメント(石灰) 安定処理工	厚 さ	-25	-30	-8	-10
						幅	-50	-50	-	-
3 土 木 工 事 共 通 編	2 一 般 施 工	6 一 般 舗 装 工	7	4	アスファルト舗装工 (加熱アスファルト) 安定処理工	厚 さ	-15	-20	-5	-7
						幅	-50	-50	-	-

測 定 基 準	測 定 箇 所	摘 要
幅は、延長80m毎に1ヶ所の割とし、厚さは、1,000㎡に1個の割でコアーを採取もしくは掘り起こして測定。	工事規模の考え方 中規模以上の工事とは、管理図等を描いた上での管理が可能な工事をいい、舗装施工面積が10,000㎡以上あるいは使用する基層および表層用混合物の総使用量が、3,000t以上の場合が該当する。 小規模工事とは、中規模以上の工事より規模は小さいものの、管理結果を施工管理に反映できる規模の工事をいい、同一工種の施工が数日連続する場合で、次のいずれかに該当するものをいう。 ①施工面積で2,000㎡以上10,000㎡未満 ②使用する基層及び表層用混合物の総使用量が500t以上3,000t未満	3-2-6-7
幅は、延長80m毎に1ヶ所の割とし、厚さは、1,000㎡に1個の割でコアーを採取して測定。	厚さは、個々の測定値が10個に9個以上の割合で規格値を満足しなければならないとともに、10個の測定値の平均値 (X <sub>10</sub> ) について満足しなければならない。ただし、厚さのデータ数が10個未満の場合は測定値の平均値は適用しない。	3-2-6-7

編	章	節	条	枝番	工 種	測定項目	規 格 値			
							個々の測定値 (X)		10個の測定値の平均 (X <sub>10</sub> )	
							中規模以上	小規模以下	中規模以上	小規模以下
3 土木 工事 共通 編	2 一 般 施 工	6 一 般 舗 装 工	7	5	アスファルト舗装工 (基層工)	厚 さ	-9	-12	-3	-4
						幅	-25	-25	—	—
3 土木 工事 共通 編	2 一 般 施 工	6 一 般 舗 装 工	7	6	アスファルト舗装工 (表層工)	厚 さ	-7	-9	-2	-3
						幅	-25	-25	—	—
						平 坦 性	—		3m <sup>2</sup> プロファイル (σ)2.4mm以下 直読式(足付き) (σ)1.75mm以下	

単位：mm

測 定 基 準	測 定 箇 所	摘 要
幅は、延長80m毎に1ヶ所の割とし、厚さは、1,000㎡に1個の割でコアを採取して測定。	工事規模の考え方 中規模以上の工事とは、管理図等を描いた上で管理が可能な工事をいい、舗装施工面積が10,000㎡以上あるいは使用する基層および表層用混合物の総使用量が、3,000t以上の場合が該当する。 小規模工事とは、中規模以上の工事より規模は小さいものの、管理結果を施工管理に反映できる規模の工事をいい、同一工種の施工が数日連続する場合で、次のいずれかに該当するものをいう。 ①施工面積で2,000㎡以上10,000㎡未満 ②使用する基層及び表層用混合物の総使用量が500t以上3,000t未満	3-2-6-7
幅は、延長80m毎に1ヶ所の割とし、厚さは、1,000㎡に1個の割でコアを採取して測定。	厚さは、個々の測定値が10個に9個以上の割合で規格値を満足しなければならないとともに、10個の測定値の平均値 (X <sub>10</sub> ) について満足しなければならない。ただし、厚さのデータ数が10個未満の場合は測定値の平均値は適用しない。  コア採取について 橋面舗装等でコア採取により床版等に損傷を与える恐れのある場合は、他の方法によることが出来る。  維持工事においては、平坦性の項目を省略することが出来る。	3-2-6-7

編	章	節	条	枝番	工 種	測定項目	規 格 値			
							個々の測定値 (X)		10個の測定値の平均 (X <sub>10</sub> )	
							中規模 以上	小規模 以下	中規模 以上	小規模 以下
3 土 木 工 事 共 通 編	2 一 般 施 工	6 一 般 舗 装 工	8	1	半たわみ性舗装工 (下層路盤工)	基準高▽	±40	±50	—	—
						厚 さ	-45	-45	-15	-15
						幅	-50	-50	—	—
3 土 木 工 事 共 通 編	2 一 般 施 工	6 一 般 舗 装 工	8	2	半たわみ性舗装工 (上層路盤工) 粒度調整路盤工	厚 さ	-25	-30	-8	-10
						幅	-50	-50	—	—

単位：mm

測 定 基 準	測 定 箇 所	摘 要
基準高は延長40m毎に1ヶ所の割とし、道路中心線及び端部で測定。厚さは各車線200m毎に1ヶ所を掘り起こして測定。幅は、延長80m毎に1ヶ所の割に測定。	工事規模の考え方 中規模以上の工事は、管理図等を描いた上での管理が可能な工事をいい、基層および表層用混合物の総使用量が3,000 t 以上の場合が該当する。 小規模工事とは、中規模以上の工事より規模は小さいものの、管理結果を施工管理に反映できる規模の工事をいい、同一工種の施工が数日連続する場合が該当する。	3-2-6-8
幅は、延長80m毎に1ヶ所の割とし、厚さは、各車線200m毎に1ヶ所を掘り起こして測定。		3-2-6-8

編	章	節	条	枝番	工 種	測定項目	規 格 値			
							個々の測定値 (X)		10個の測定値の平均 (X10)	
							中規模以上	小規模以下	中規模以上	小規模以下
3 土 木 工 事 共 通 編	2 一 般 施 工	6 一 般 舗 装 工	8	3	半たわみ性舗装工 (上層路盤工)  セメント(石灰)安定処理工	厚 さ	-25	-30	-8	-10
						幅	-50	-50	-	-
3 土 木 工 事 共 通 編	2 一 般 施 工	6 一 般 舗 装 工	8	4	半たわみ性舗装工 (加熱アスファルト安定処理工)	厚 さ	-15	-20	-5	-7
						幅	-50	-50	-	-
3 土 木 工 事 共 通 編	2 一 般 施 工	6 一 般 舗 装 工	8	5	半たわみ性舗装工 (基層工)	厚 さ	-9	-12	-3	-4
						幅	-25	-25	-	-
3 土 木 工 事 共 通 編	2 一 般 施 工	6 一 般 舗 装 工	8	6	半たわみ性舗装工 (表層工)	厚 さ	-7	-9	-2	-3
						幅	-25	-25	-	-
					平坦性	-		3mプロファイル (σ)2.4mm以下 直読式(足付き) (σ)1.75mm以下		

単位: mm

測 定 基 準	測 定 箇 所	摘 要
幅は、延長80m毎に1ヶ所の割とし、厚さは、1000㎡に1個の割でコアを採取もしくは掘り起こして測定。	工事規模の考え方 中規模以上の工事は、管理図等を描いた上での管理が可能な工事をいい、基層および表層用混合物の総使用量が3,000 t以上の場合が該当する。 小規模工事とは、中規模以上の工事より規模は小さいものの、管理結果を施工管理に反映できる規模の工事をいい、同一工種の施工が数日連続する場合が該当する。	3-2-6-8
幅は、延長80m毎に1ヶ所の割とし、厚さは、1000㎡に1個の割でコアを採取して測定。	コア採取について 橋面舗装等でコア採取により床版等に損傷を与える恐れのある場合は、他の方法によることが出来る。  維持工事においては、平坦性の項目を省略することが出来る。	3-2-6-8
幅は、延長80m毎に1ヶ所の割とし、厚さは、1000㎡に1個の割でコアを採取して測定。		3-2-6-8
幅は、延長80m毎に1ヶ所の割とし、厚さは、1000㎡に1個の割でコアを採取して測定。		3-2-6-8

編	章	節	条	枝番	工 種	測定項目	規 格 値			
							個々の測定値 (X)		10個の測定値の平均 (X <sub>10</sub> )	
							中規模以上	小規模以下	中規模以上	小規模以下
3 土 木 工 事 共 通 編	2 一 般 施 工	6 一 般 舗 装 工	9	1	排水性舗装工 (下層路盤工)	基準高▽	±40	±50	—	—
						厚 さ	-45	-45	-15	-15
						幅	-50	-50	—	—
3 土 木 工 事 共 通 編	2 一 般 施 工	6 一 般 舗 装 工	9	2	排水性舗装工 (上層路盤工) 粒度調整路盤工	厚 さ	-25	-30	-8	-10
						幅	-50	-50	—	—
3 土 木 工 事 共 通 編	2 一 般 施 工	6 一 般 舗 装 工	9	3	排水性舗装工 (上層路盤工) セメント(石灰)安定処理工	厚 さ	-25	-30	-8	-10
						幅	-50	-50	—	—

単位：mm

測 定 基 準	測 定 箇 所	摘 要
基準高は延長40m毎に1ヶ所の割とし、道路中心線及び端部で測定。厚さは各車線200m毎に1ヶ所を掘り起こして測定。幅は、延長80m毎に1ヶ所の割に測定。	工事規模の考え方 中規模以上の工事は、管理図等を描いた上での管理が可能な工事をいい、基層および表層用混合物の総使用量が3,000 t以上の場合が該当する。 小規模工事とは、中規模以上の工事より規模は小さいものの、管理結果を施工管理に反映できる規模の工事をいい、同一工種の施工が数日連続する場合が該当する。  コア採取について 橋面舗装等でコア採取により床版等に損傷を与える恐れのある場合は、他の方法によることが出来る。  維持工事においては、平坦性の項目を省略することが出来る。	3-2-6-9
幅は、延長80m毎に1ヶ所の割とし、厚さは、各車線200m毎に1ヶ所を掘り起こして測定。		3-2-6-9
幅は、延長80m毎に1ヶ所の割とし、厚さは、1000㎡に1個の割でコアを採取もしくは掘り起こして測定。		3-2-6-9

編	章	節	条	枝番	工 種	測定項目	規 格 値			
							個々の測定値 (X)		10個の測定値の平均 (X <sub>10</sub> )	
							中規模以上	小規模以下	中規模以上	小規模以下
3 土木 工事 共通 編	2 一 般 施 工	6 一 般 舗 装 工	9	4	排水性舗装工 (加熱アスファルト安定処理工)	厚 さ	-15	-20	-5	-7
						幅	-50	-50	—	—
3 土木 工事 共通 編	2 一 般 施 工	6 一 般 舗 装 工	9	5	排水性舗装工 (基層工)	厚 さ	-9	-12	-3	-4
						幅	-25	-25	—	—
3 土木 工事 共通 編	2 一 般 施 工	6 一 般 舗 装 工	9	6	排水性舗装工 (表層工)	厚 さ	-7	-9	-2	-3
						幅	-25	-25	—	—
						平 坦 性	—		3mプロファイルメータ (σ)2.4mm以下 直読式(足付き) (σ)1.75mm以下	

単位：mm

測 定 基 準	測 定 箇 所	摘 要
幅は、延長80m毎に1ヶ所の割とし、厚さは、1000㎡に1個の割でコアーを採取して測定。	工事規模の考え方 中規模以上の工事は、管理図等を描いた上での管理が可能な工事をいい、基層および表層用混合物の総使用量が3,000 t以上の場合が該当する。 小規模工事とは、中規模以上の工事より規模は小さいものの、管理結果を施工管理に反映できる規模の工事をいい、同一工種の施工が数日連続する場合が該当する。  コアー採取について 橋面舗装等でコアー採取により床版等に損傷を与える恐れのある場合は、他の方法によることが出来る。	3-2-6-9
幅は、延長80m毎に1ヶ所の割とし、厚さは、1000㎡に1個の割でコアーを採取して測定。	維持工事においては、平坦性の項目を省略することが出来る。	3-2-6-9
幅は、延長80m毎に1ヶ所の割とし、厚さは、1000㎡毎に1個の割でコアーを採取して測定。		3-2-6-9



編	章	節	条	枝番	工 種	測定項目	規 格 値		
							個々の測定値 (X)		平均の測定値 (X <sub>10</sub> )
							中規模以上	小規模以下	中規模以上
3 土 木 工 事 共 通 編	2 一 般 施 工	6 一 般 舗 装 工	10	1	透水性舗装工 (路盤工)	基準高▽	±50		—
						厚  さ	t < 15cm	-30	-10
							t ≥ 15cm	-45	-15
						幅	-100		—
3 土 木 工 事 共 通 編	2 一 般 施 工	6 一 般 舗 装 工	10	2	透水性舗装工 (表層工)	厚さ	-9	-3	
						幅	-25	—	

単位 : mm

測 定 基 準	測 定 箇 所	摘 要
		3-2-6-10
基準高は片側延長40m毎に1ヶ所の割で測定。 厚さは、片側延長200m毎に1ヶ所掘り起こして測定。 幅は、片側延長80m毎に1ヶ所測定。 ※歩道舗装に適用する。		
幅は、片側延長80m毎に1ヶ所の割で測定。 厚さは、片側延長200m毎に1ヶ所コアーを採取して測定。 ※歩道舗装に適用する。		3-2-6-10

編	章	節	条	枝番	工 種	測定項目	規 格 値			
							個々の測定値 (X)		10個の測定値の平均 (X <sub>10</sub> )	
							中規模以上	小規模以下	中規模以上	小規模以下
3	2	6	11	1	グースアスファルト舗装工 (加熱アスファルト安定処理工)	厚 さ	-15	-20	-5	-7
						幅	-50	-50	—	—
3	2	6	11	2	グースアスファルト舗装工 (基層工)	厚 さ	-9	-12	-3	-4
						幅	-25	-25	—	—
3	2	6	11	3	グースアスファルト舗装工 (表層工)	厚 さ	-7	-9	-2	-3
						幅	-25	-25	—	—
						平 坦 性	—		3mプロファイル (σ)2.4mm以下 直読式(足付き) (σ)1.75mm以下	

単位 : mm

測 定 基 準	測 定 箇 所	摘 要
幅は、延長80m毎に1ヶ所の割とし、厚さは、1000㎡に1個の割でコアーを採取して測定。	工事規模の考え方 中規模以上の工事は、管理図等を描いた上での管理が可能な工事をいい、基層および表層用混合物の総使用量が3,000 t以上の場合が該当する。 小規模工事とは、中規模以上の工事より規模は小さいものの、管理結果を施工管理に反映できる規模の工事をいい、同一工種の施工が数日連続する場合が該当する。	3-2-6-11
幅は、延長80m毎に1ヶ所の割とし、厚さは、1000㎡に1個の割でコアーを採取して測定。	コアー採取について 橋面舗装等でコアー採取により床版等に損傷を与える恐れのある場合は、他の方法によることが出来る。  維持工事においては、平坦性の項目を省略することが出来る。	3-2-6-11
幅は、延長80m毎に1ヶ所の割とし、厚さは、1000㎡毎に1個の割でコアーを採取して測定。		3-2-6-11

編	章	節	条	枝番	工 種	測定項目	規 格 値			
							個々の測定値 (X)		10個の測定値の平均 (X <sub>10</sub> )	
							中規模以上	小規模以下	中規模以上	小規模以下
3 土 木 工 事 共 通 編	2 一 般 施 工	6 一 般 舗 装 工	12	1	コンクリート舗装工 (下層路盤工)	基準高▽	±40	±50	—	
						厚 さ	-45		-15	
						幅	-50		—	
3 土 木 工 事 共 通 編	2 一 般 施 工	6 一 般 舗 装 工	12	2	コンクリート舗装工 (粒度調整路盤工)	厚 さ	-25	-30	-8	
						幅	-50		—	

単位 : mm

測 定 基 準	測 定 箇 所	摘 要
基準高は延長40m毎に1ヶ所の割とし、道路中心線および端部で測定。厚さは各車線200m毎に1ヶ所を掘り起こして測定。幅は、延長80m毎に1ヶ所の割に測定。	工事規模の考え方 中規模とは、1層あたりの施工面積が2,000㎡以上とする。 小規模とは、表層及び基層の加熱アスファルト混合物の総使用量が500 t未滿あるいは施工面積が2,000㎡未滿。厚さは、個々の測定値が10個に9個以上の割合で規格値を満足しなければならないとともに、10個の測定値の平均値 (X <sub>10</sub> ) について満足しなければならない。ただし、厚さのデータ数が10個未滿の場合は測定値の平均値は適用しない。  コア採取について 橋面舗装等でコア採取により床版等に損傷を与える恐れのある場合は、他の方法によることが出来る。	3-2-6-12
幅は、延長80m毎に1ヶ所の割とし、厚さは、各車線200m毎に1ヶ所を掘り起こして測定。		3-2-6-12

編	章	節	条	枝番	工 種	測定項目	規 格 値			
							個々の測定値 (X)		10個の測定値の平均 (X <sub>10</sub> )	
							中規模 以上	小規模 以下	中規模 以上	小規模 以下
3 土 木 工 事 共 通 編	2 一 般 施 工	6 一 般 舗 装 工	12	3	コンクリート舗装工 (セメント(石灰・ 瀝青)安定処理工)	厚 さ	-25	-30	-8	
						幅	-50		-	
3 土 木 工 事 共 通 編	2 一 般 施 工	6 一 般 舗 装 工	12	4	コンクリート舗装工 (アスファルト中間 層)	厚 さ	-9	-12	-3	
						幅	-25		-	

単位：mm

測 定 基 準	測 定 箇 所	摘 要
幅は、延長80m毎に1ヶ所の割とし、厚さは、1,000㎡に1個の割でコアーを採取もしくは掘り起こして測定。	工事規模の考え方 中規模とは、1層あたりの施工面積が2,000㎡以上とする。 小規模とは、表層及び基層の加熱アスファルト混合物の総使用量が500 t 未満あるいは施工面積が2,000㎡未満。 厚さは、個々の測定値が10個に9個以上の割合で規格値を満足しなければならないとともに、10個の測定値の平均値 (X <sub>10</sub> ) について満足しなければならない。ただし、厚さのデータ数が10個未満の場合は測定値の平均値は適用しない。  コアー採取について 橋面舗装等でコアー採取により床版等に損傷を与える恐れのある場合は、他の方法によることが出来る。	3-2-6-12
幅は、延長80m毎に1ヶ所の割とし、厚さは、1,000㎡に1個の割でコアーを採取して測定。		3-2-6-12

単位：mm

編	章	節	条	枝番	工 種	測定項目	規 格 値			
							個々の測定値 (X)		10個の測定値の平均 (X <sub>10</sub> )	
							中規模 以上	小規模 以下	中規模 以上	小規模 以下
3 土 木 工 事 共 通 編	2 一 般 施 工	6 一 般 舗 装 工	12	5	コンクリート舗装工 (コンクリート舗装 版工)	厚 さ	-10		-3.5	
						幅	-25		-	
						平 坦 性	-		コンクリートの 硬化後 3mプロフィール メーターにより 機械舗設の場合 (σ)2.4mm以下 人力舗設の場合 (σ)3mm以下	
						目地段差	±2			
3 土 木 工 事 共 通 編	2 一 般 施 工	6 一 般 舗 装 工	12	6	コンクリート舗装工 (転圧コンクリート 版工) 下層路盤工	基準高▽	±40	±50	-	
						厚 さ	-45		-15	
						幅	-50		-	
3 土 木 工 事 共 通 編	2 一 般 施 工	6 一 般 舗 装 工	12	7	コンクリート舗装工 (転圧コンクリート 版工) 粒度調整路盤工	厚 さ	-25	-30	-8	
						幅	-50		-	

測 定 基 準	測 定 箇 所	摘 要
厚さは各車線の中心付近で型枠据付後各車線200m毎に水糸又はレベルにより1測線当たり横断方向に3ヶ所以上測定、幅は、延長80m毎に1ヶ所の割で測定。平坦性は各車線毎に版縁から1mの線上、全延長とする。	工事規模の考え方 中規模とは、1層あたりの施工面積が2,000㎡以上とする。 小規模とは、表層及び基層の加熱アスファルト混合物の総使用量が500 t 未満あるいは施工面積が2,000㎡未満。 厚さは、個々の測定値が10個に9個以上の割合で規格値を満足しなければならないとともに、10個の測定値の平均値 (X <sub>10</sub> ) について満足しなければならない。ただし、厚さのデータ数が10個未満の場合は測定値の平均値は適用しない。  維持工事においては、平坦性の項目を省略することが出来る。	3-2-6-12
隣接する各目地に対して、道路中心線及び端部で測定。		
基準高は、延長40m毎に1ヶ所の割とし、道路中心線及び端部で測定。厚さは、各車線200m毎に1ヶ所を掘り起こして測定。幅は、延長80m毎に1ヶ所の割に測定。		3-2-6-12
幅は、延長80m毎に1ヶ所の割とし、厚さは、各車線200m毎に1ヶ所を掘り起こして測定。		3-2-6-12

編	章	節	条	枝番	工 種	測定項目	規 格 値			
							個々の測定値 (X)		10個の測定値の平均 (X <sub>10</sub> )	
							中規模 以上	小規模 以下	中規模 以上	小規模 以下
3 土木 工事 共通 編	2 一 般 施 工	6 一 般 舗 装 工	12	8	コンクリート舗装工 (転圧コンクリート版工) セメント(石灰・瀝青)安定処理工	厚 さ	-25	-30	-8	
						幅	-50		-	
3 土木 工事 共通 編	2 一 般 施 工	6 一 般 舗 装 工	12	9	コンクリート舗装工 (転圧コンクリート版工) アスファルト中間層	厚 さ	-9	-12	-3	
						幅	-25		-	
3 土木 工事 共通 編	2 一 般 施 工	6 一 般 舗 装 工	12	10	コンクリート舗装工 (転圧コンクリート版工)	厚 さ	-15		-4.5	
						幅	-35		-	
						平 坦 性	-		転圧コンクリートの硬化後、3mプロファイルメータにより(σ)2.4mm以下。	
						目地段差	±2			

単位：mm

測 定 基 準	測 定 箇 所	摘 要
幅は、延長80m毎に1ヶ所の割とし、厚さは、1,000㎡に1個の割でコアを採取もしくは、掘り起こして測定。	工事規模の考え方 中規模とは、1層あたりの施工面積が2,000㎡以上とする。 小規模とは、表層及び基層の加熱アスファルト混合物の総使用量が500 t未滿あるいは施工面積が2,000㎡未滿。 厚さは、個々の測定値が10個に9個以上の割合で規格値を満足しなければならないとともに、10個の測定値の平均値 (X <sub>10</sub> ) について満足しなければならない。ただし、厚さのデータ数が10個未滿の場合は測定値の平均値は適用しない。	3-2-6-12
幅は、延長80m毎に1ヶ所の割とし、厚さは、1,000㎡に1個の割でコアを採取して測定。	コア採取について 橋面舗装等でコア採取により床版等に損傷を与える恐れのある場合は、他の方法によることが出来る。  維持工事においては、平坦性の項目を省略することが出来る。	3-2-6-12
厚さは、各車線の中心付近で型枠据付後各車線200m毎に水糸又はレベルにより1測線当たり横断方向に3ヶ所以上測定、幅は、延長80m毎に1ヶ所の割で測定、平坦性は各車線毎に版縁から1mの線上、全延長とする。		3-2-6-12
隣接する各目地に対して、道路中心線及び端部で測定。		

編	章	節	条	枝番	工 種	測定項目	規 格 値			
							個々の測定値 (X)		10個の測定値の平均 (X <sub>10</sub> )	
							中規模 以上	小規模 以下	中規模 以上	小規模 以下
3 土 木 工 事 共 通 編	2 一 般 施 工	6 一 般 舗 装 工	13	1	薄層カラー舗装工 (下層路盤工)	基準高▽	±40	±50	—	
						厚 さ	-45		-15	
						幅	-50		—	
3 土 木 工 事 共 通 編	2 一 般 施 工	6 一 般 舗 装 工	13	2	薄層カラー舗装工 (上層路盤工) 粒度調整路盤工	厚 さ	-25	-30	-8	
						幅	-50		—	

単位：mm

測 定 基 準	測 定 箇 所	摘 要
基準高は、延長40m毎に1ヶ所の割とし、道路中心線及び端部で測定。厚さは、各車線200m毎に1ヶ所を掘り起こして測定。幅は、延長80m毎に1ヶ所の割に測定。	工事規模の考え方 中規模とは、1層あたりの施工面積が2,000㎡以上とする。 小規模とは、表層及び基層の加熱アスファルト混合物の総使用量が500 t 未満あるいは施工面積が2,000㎡未満。 厚さは、個々の測定値が10個に9個以上の割合で規格値を満足しなければならないとともに、10個の測定値の平均値 (X <sub>10</sub> ) について満足しなければならない。ただし、厚さのデータ数が10個未満の場合は測定値の平均値は適用しない。	3-2-6-13
幅は、延長80m毎に1ヶ所の割とし、厚さは、各車線200m毎に1ヶ所を掘り起こして測定。		3-2-6-13

編	章	節	条	枝番	工 種	測定項目	規 格 値			
							個々の測定値 (X)		10個の測定値の平均 (X10)	
							中規模 以上	小規模 以下	中規模 以上	小規模 以下
3 土 木 工 事 共 通 編	2 一 般 施 工	6 一 般 舗 装 工	13	3	薄層カラー舗装工 (上層路盤工) セメント(石灰)安定処理工	厚 さ	-25	-30	-8	
						幅	-50		-	
3 土 木 工 事 共 通 編	2 一 般 施 工	6 一 般 舗 装 工	13	4	薄層カラー舗装工 (加熱アスファルト安定処理工)	厚 さ	-15	-20	-5	
						幅	-50		-	
3 土 木 工 事 共 通 編	2 一 般 施 工	6 一 般 舗 装 工	13	5	薄層カラー舗装工 (基層工)	厚 さ	-9	-12	-3	
						幅	-25		-	

単位：mm

測 定 基 準	測 定 箇 所	摘 要	
幅は、延長80m毎に1ヶ所の割とし、厚さは、1,000㎡に1個の割でコアーを採取もしくは掘り起こして測定。	<p>工事規模の考え方 中規模とは、1層あたりの施工面積が2,000㎡以上とする。 小規模とは、表層及び基層の加熱アスファルト混合物の総使用量が500 t 未満あるいは施工面積が2,000㎡未満。 厚さは、個々の測定値が10個に9個以上の割合で規格値を満足しなければならないとともに、10個の測定値の平均値 (X10) について満足しなければならない。ただし、厚さのデータ数が10個未満の場合は測定値の平均値は適用しない。</p> <p>コアー採取について 橋面舗装等でコアー採取により床版等に損傷を与える恐れのある場合は、他の方法によることが出来る。</p>	3-2-6-13	
		幅は、延長80m毎に1ヶ所の割とし、厚さは、1,000㎡に1個の割でコアーを採取して測定。	3-2-6-13
		幅は、延長80m毎に1ヶ所の割とし、厚さは、1,000㎡に1個の割でコアーを採取して測定。	3-2-6-13



編	章	節	条	枝番	工 種	測定項目	規 格 値			
							個々の測定値 (X)		10個の測定値の平均 (X <sub>10</sub> )	
							中規模 以上	小規模 以下	中規模 以上	小規模 以下
3 土 木 工 事 共 通 編	2 一 般 施 工	6 一 般 舗 装 工	14	1	ブロック舗装工 (下層路盤工)	基準高▽	±40	±50	—	
						厚さ	-45		-15	
						幅	-50		—	
3 土 木 工 事 共 通 編	2 一 般 施 工	6 一 般 舗 装 工	14	2	ブロック舗装工 (上層路盤工) 粒度調整路盤工	厚  さ	-25	-30	-8	
						幅	-50		—	

単位：mm

測 定 基 準	測 定 箇 所	摘 要
基準高は、延長40m毎に1ヶ所の割とし、道路中心線及び端部で測定。 厚さは、各車線200m毎に1ヶ所を掘り起こして測定。 幅は、延長80m毎に1ヶ所の割に測定。	工事規模の考え方 中規模とは、1層あたりの施工面積が2,000㎡以上とする。 小規模とは、表層及び基層の加熱アスファルト混合物の総使用量が500 t 未満あるいは施工面積が2,000㎡未満。 厚さは、個々の測定値が10個に9個以上の割合で規格値を満足しなければならないとともに、10個の測定値の平均値 (X <sub>10</sub> ) について満足しなければならない。ただし、厚さのデータ数が10個未満の場合は測定値の平均値は適用しない。	3-2-6-14
幅は、延長80m毎に1ヶ所の割とし、厚さは、各車線200m毎に1ヶ所を掘り起こして測定。		3-2-6-14

編	章	節	条	枝番	工 種	測定項目	規 格 値			
							個々の測定値 (X)		10個の測定値の平均 (X <sub>10</sub> )	
							中規模以上	小規模以下	中規模以上	小規模以下
3 土 木 工 事 共 通 編	2 一 般 施 工	6 一 般 舗 装 工	14	3	ブロック舗装工 (上層路盤工) セメント(石灰) 安定処理工	厚 さ	-25	-30	-8	
						幅	-50		-	
3 土 木 工 事 共 通 編	2 一 般 施 工	6 一 般 舗 装 工	14	4	ブロック舗装工 (加熱アスファルト) 安定処理工	厚 さ	-15	-20	-5	
						幅	-50		-	
3 土 木 工 事 共 通 編	2 一 般 施 工	6 一 般 舗 装 工	14	5	ブロック舗装工 (基層工)	厚 さ	-9	-12	-3	
						幅	-25		-	

単位：mm

測 定 基 準	測 定 箇 所	摘 要
幅は、延長80m毎に1ヶ所の割とし、厚さは、1,000㎡に1個の割でコアーを採取もしくは掘り起こして測定。	工事規模の考え方 中規模とは、1層あたりの施工面積が2,000㎡以上とする。 小規模とは、表層及び基層の加熱アスファルト混合物の総使用量が500 t 未満あるいは施工面積が2,000㎡未満。 厚さは、個々の測定値が10個に9個以上の割合で規格値を満足しなければならないとともに、10個の測定値の平均値 (X <sub>10</sub> ) について満足しなければならない。ただし、厚さのデータ数が10個未満の場合は測定値の平均値は適用しない。  コアー採取について 橋面舗装等でコアー採取により床版等に損傷を与える恐れのある場合は、他の方法によることが出来る。	3-2-6-14
幅は、延長80m毎に1ヶ所の割とし、厚さは、1,000㎡に1個の割でコアーを採取して測定。		3-2-6-14
幅は、延長80m毎に1ヶ所の割とし、厚さは、1,000㎡に1個の割でコアーを採取して測定。		3-2-6-14

編	章	節	条	枝番	工 種	測定項目	規 格 値	
							個々の測定値 (X)	平均の測定値 (X <sub>10</sub> )
3 土 木 工 事 共 通 編	2 一 般 施 工	6 一 般 舗 装 工	15		路面切削工	厚 さ t	-7	-2
						幅 w	-25	—
3 土 木 工 事 共 通 編	2 一 般 施 工	6 一 般 舗 装 工	16		舗装打換え工	路 盤 工	幅 w	-50
							延長 L	-100
							厚さ t	該当工種
						舗 設 工	幅 w	-25
							延長 L	-100
							厚さ t	該当工種
3 土 木 工 事 共 通 編	2 一 般 施 工	6 一 般 舗 装 工	17		オーバーレイ工	厚 さ t	-9	
						幅 w	-25	
						延 長 L	-100	
						平 坦 性	—	3 m <sup>2</sup> プロファイルメーター (σ) 2.4mm以下 直読式(足付き) (σ) 1.75mm以下

単位 : mm

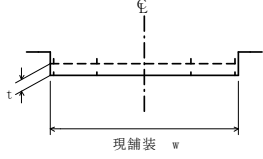
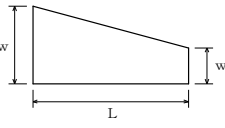
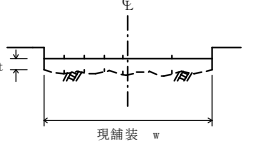
測 定 基 準	測 定 箇 所	摘 要
厚さは40m毎に現舗装高切削後の基準高の差で算出する。 測定点は車道中心線、車道端及びその中心とする。 延長40m未満の場合は、2ヶ所/施工箇所とする。 断面状況で、間隔、測点数を変えることが出来る。 測定方法は自動横断測定法によることが出来る。		3-2-6-15
各層毎 1ヶ所 / 1 施工箇所		3-2-6-16
厚さは40m毎に現舗装高とオーバーレイ後の基準高の差で算出する。 測定点は車道中心線、車道端及びその中心とする。 幅は、延長80m毎に1ヶ所の割とし、延長80m未満の場合は、2ヶ所/施工箇所とする。 断面状況で、間隔、測点数を変えることが出来る。		3-2-6-17

編	章	節	条	枝番	工 種	測 定 項 目	規 格 値
3 土 木 工 事 共 通 編	2 一 般 施 工	7 地 盤 改 良 工	2		路床安定処理工	基 準 高 $\nabla$	$\pm 50$
						施 工 厚 さ t	-50
						幅 w	-100
						延 長 L	-200
3 土 木 工 事 共 通 編	2 一 般 施 工	7 地 盤 改 良 工	3		置換工	基 準 高 $\nabla$	$\pm 50$
						置 換 厚 さ t	-50
						幅 w	-100
						延 長 L	-200

単位：mm

測 定 基 準	測 定 箇 所	摘 要
<p>延長40m毎に1ヶ所の割で測定。 基準高は、道路中心線及び端部で測定。 厚さは中心線及び端部で測定。</p>		3-2-7-2
<p>施工延長40m（測点間隔25mの場合は50m）につき1ヶ所、延長40m（50m）以下のものは1施工箇所につき2ヶ所。 厚さは中心線及び端部で測定。</p>		3-2-7-3

編	章	節	条	枝番	工 種	測 定 項 目	規 格 値
3 土 木 工 事 共 通 編	2 一 般 施 工	7 地 盤 改 良 工	4		表層安定処理工 (サンドマット海上)	基 準 高 $\nabla$	特記仕様書に明示
						法 長 $\ell$	-500
						天 端 幅 $w$	-300
						天端延長 $L$	-500
3 土 木 工 事 共 通 編	2 一 般 施 工	7 地 盤 改 良 工	5		パイルネット工	基 準 高 $\nabla$	$\pm 50$
						厚 さ $t$	-50
						幅 $w$	-100
						延 長 $L$	-200
3 土 木 工 事 共 通 編	2 一 般 施 工	7 地 盤 改 良 工	6		サンドマット工	施工厚さ $t$	-50
						幅 $w$	-100
						延 長 $L$	-200

単位：mm

測 定 基 準	測 定 箇 所	摘 要
施工延長10mにつき、1測点当たり5点以上測定。  w. (L) は施工延長40mにつき1ヶ所、80m以下のものは1施工箇所につき3箇所。 (L) はセンターライン及び表裏法肩で行う。		3-2-7-4
施工延長40m（測点間隔25mの場合は50m）につき1ヶ所。 厚さは中心線及び両端で掘り起こして測定。 杭については、当該杭の項目に準ずる。		3-2-7-5
施工延長40m（測点間隔25mの場合は50m）につき1ヶ所。 厚さは中心線及び両端で掘り起こして測定。		3-2-7-6

編	章	節	条	枝番	工 種	測 定 項 目	規 格 値
3 土 木 工 事 共 通 編	2 一 般 施 工	7 地 盤 改 良 工	7		パーチカルドレーン工 (サンドドレーン工) (ペーパードレーン工) (袋詰式サンドドレーン工)	位置・間隔w	±100
						杭 径 D	設計値以上
			8		締固め改良工 (サンドコンパクションパイル工)	打 込 長 さ h	設計値以上
						サンドドレーン、袋詰式サンドドレーン、サンドコンパクションパイルの砂投入量	—
3 土 木 工 事 共 通 編	2 一 般 施 工	7 地 盤 改 良 工	9		固結工 (粉体噴射攪拌工) (高圧噴射攪拌工) (スラリー攪拌工) (生石灰パイル工)	基 準 高 ▽	-50
						位置・間隔w	D/4以内
						杭 径 D	設計値以上
						深 度 L	設計値以上

単位：mm

測 定 基 準	測 定 箇 所	摘 要
<p>100本に1ヶ所。 100本以下は2ヶ所測定。1ヶ所に4本測定。 ただし、ペーパードレーンの杭径は対象外とする。</p> <p>全本数</p> <p>全本数 計器管理にかえることができる。</p>	<p>※余長は、適用除外</p>	<p>3-2-7-7 3-2-7-8</p>
<p>100本に1ヶ所。 100本以下は2ヶ所測定。 1ヶ所に4本測定。</p> <p>全本数</p> <p><math>L = \ell_1 - \ell_2</math> <math>\ell_1</math>は改良体先端深度 <math>\ell_2</math>は改良体天端深度</p>		<p>3-2-7-9</p>

編	章	節	条	枝番	工 種	測 定 項 目	規 格 値
3 土 木 工 事 共 通 編	2 一 般 施 工	10 仮 設 工	5	1	土留・仮締切工  (H鋼杭) (鋼矢板)	基 準 高 ▽	±100
						根 入 長	設計値以上
3 土 木 工 事 共 通 編	2 一 般 施 工	10 仮 設 工	5	2	土留・仮締切工  (アンカー工)	削 孔 深 さ $\phi$	設計深さ以上
						配 置 誤 差 d	100
3 土 木 工 事 共 通 編	2 一 般 施 工	10 仮 設 工	5	3	土留・仮締切工  (連節ブロック張り工)	法 長 $\phi$	-100
						延 長 $L_1$ $L_2$	-200
3 土 木 工 事 共 通 編	2 一 般 施 工	10 仮 設 工	5	4	土留・仮締切工  (締切盛土)	基 準 高 ▽	-50
						天 端 幅 w	-100
						法 長 $\phi$	-100

単位：mm

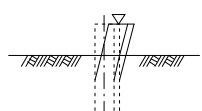
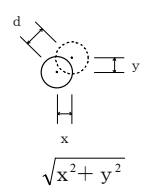
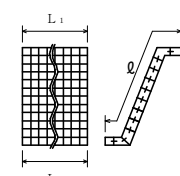
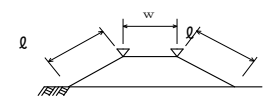
測 定 基 準	測 定 箇 所	摘 要
基準高は施工延長40m（測点間隔25mの場合は50m）につき1ヶ所。延長40m（又は50m）以下のものは、1施工箇所につき2ヶ所。		3-2-10-5
全数		3-2-10-5
施工延長40m（測点間隔25mの場合は50m）につき1ヶ所、延長40m（又は50m）以下のものは1施工箇所につき2ヶ所。  1 施工箇所毎		3-2-10-5
施工延長50mにつき1ヶ所。 延長50m以下のものは1施工箇所につき2ヶ所。		3-2-10-5

編	章	節	条	枝番	工 種	測 定 項 目	規 格 値
3	2	10	5	5	土留・仮締切工 (中詰盛土)	基 準 高 $\nabla$	-50
3	2	10	9		地中連続壁工(壁式)	基 準 高 $\nabla$	$\pm 50$
					連壁の長さ $\ell$	-50	
					変 位	300	
					壁 体 長 $L$	-200	
3	2	10	10		地中連続壁工(柱列式)	基 準 高 $\nabla$	$\pm 50$
					連壁の長さ $\ell$	-50	
					変 位 $d$	$D/4$ 以内	
					壁 体 長 $L$	-200	

単位：mm

測 定 基 準	測 定 箇 所	摘 要
施工延長50mにつき1ヶ所。 延長50m以下のものは、1施工箇所につき2ヶ所。		3-2-10-5
基準高は施工延長40m(測点間隔25mの場合)は50m)につき1ヶ所。延長40m(又は50m)以下のものについては1施工箇所につき2ヶ所。 変位は施工延長20m(測点間隔25mの場合)は25m)につき1ヶ所。延長20m(又は25m)以下のものは1施工箇所につき2ヶ所。		3-2-10-9
基準高は施工延長40m(測点間隔25mの場合)は50m)につき1ヶ所。延長40m(又は50m)以下のものについては1施工箇所につき2ヶ所。 変位は施工延長20m(測点間隔25mの場合)は25m)につき1ヶ所。延長20m(又は25m)以下のものは1施工箇所につき2ヶ所。		3-2-10-9 D：杭径



編	章	節	条	枝番	工 種	測 定 項 目	規 格 値		
3 土木工事 共通編	2 一般施工	12 工場製作工 共通	1	1	鋳造費(金属支承工)	上下部鋼構造物との接合用ボルト孔	孔の直径差	+2 -0	
							中心距離	センターボスを基準にした孔位置のずれ	
								≤1000mm	1以下
								センターボスを基準にした孔位置のずれ	
								>1000mm	1.5以下
							アンカーボルト用孔(鑄放し)	孔の直径	≤100mm
								>100mm	+4 -2
							孔の中心距離	JIS B 0403 CT13	
						センターボス	ボスの直径	+0 -1	
							ボスの高さ	+1 -0	

単位: mm

測 定 基 準	測 定 箇 所	摘 要
		製品全数を測定。
		3-2-12-1

編	章	節	条	枝番	工 種	測 定 項 目	規 格 値		
3 土木工事 共通編	2 一般施工	12 工場 製作工 共通	1	1	鑄造費（金属支承工）	上沓の橋軸及び直角方向の長さ寸法	JIS B 0403 CT13		
						全移動量 $\phi$	$\phi \leq 300\text{mm}$	$\pm 2$	
							$\phi > 300\text{mm}$	$\pm \phi / 100$	
						組立高さ H	上, 下面加工仕上げ		$\pm 3$
							コンクリート構造用	$H \leq 300\text{mm}$	$\pm 3$
								$H > 300\text{mm}$	( $H / 200 + 3$ ) 小数点以下切り捨て
						普通寸法	鑄放し長さ寸法 ※1)、※2)		JIS B 0403 CT14
							鑄放し肉厚寸法 ※1)		JIS B 0403 CT15
							削り加工寸法		JIS B 0405 粗級
							ガス切断寸法		JIS B 0417 B級
3 土木工事 共通編	2 一般施工	12 工場 製作工 共通	1	2	鑄造費（大型ゴム支承工）	幅 w 長さ L 直径 D	$w, L, D \leq 500$	$0 \sim +5$	
							$500 < w, L, D \leq 1500\text{mm}$	$0 \sim +1\%$	
							$1500 < w, L, D$	$0 \sim +15$	
						厚さ t	$t \leq 20\text{mm}$	$\pm 0.5$	
							$20 < t \leq 160$	$\pm 2.5\%$	
							$160 < t$	$\pm 4$	
						平 面 度		1	

単位：mm

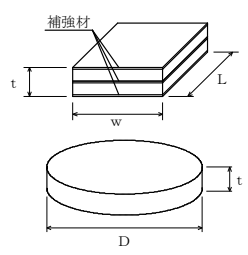
測 定 基 準	測 定 箇 所	摘 要
製品全数を測定。 ※1) 片面削り加工も含む。  ※2) ただし、ソールプレート接触面の橋軸及び橋軸直角方向の長さ寸法に対してはCT13を適用する。		3-2-12-1
製品全数を測定。 平面度：1個のゴム支承の厚さ（t）の最大相対誤差		3-2-12-1

編	章	節	条	枝番	工 種	測 定 項 目	規 格 値
3 土木工事共通編	2 一般施工	12 工場製作工 共通	1	3	仮設材製作工	部 材	部材長 $\ell$ (m) $\pm 3 \dots \ell \leq 10$ $\pm 4 \dots \ell > 10$
						刃口高さ $h$ (m)	$\pm 2 \dots h \leq 0.5$ $\pm 3 \dots 0.5 < h \leq 1.0$ $\pm 4 \dots 1.0 < h \leq 2.0$
3 土木工事共通編	2 一般施工	12 工場製作工 共通	1	4	刃口金物製作工	外周長 $L$ (m)	$\pm (10 + L/10)$

単位：mm

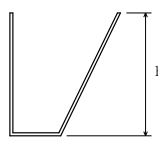
測 定 基 準	測 定 箇 所	摘 要
図面の寸法表示箇所にて測定。		3-2-12-1
図面の寸法表示箇所にて測定。		3-2-12-1

編	章	節	条	枝番	工 種	測 定 項 目	規 格 値		
3 土 木 工 事 共 通 編	2 一 般 施 工	12 工 場 製 作 工 共 通	3	1	桁製作工 (仮組立による検査を 実施する場合)  (シミュレーション仮 組立検査を行う場合)	部 材 精 度	フランジ幅 w (m)	±2…… w ≤ 0.5	
							腹板高 h (m)	±3…… 0.5 < w ≤ 1.0	
							腹板間隔 b' (m)	±4…… 1.0 < w ≤ 2.0 ±(3+w/2)…… 2.0 < w	
							板 の 平 面 度 δ (mm)	鋼桁及びトラス等の部材の腹板	h/250
								箱桁及びトラス等のフランジ鋼床版のデッキプレート	b/150
							フランジの直角度 δ (mm)	w/200	
							部 材 長 ℓ (m)	鋼桁	±3… ℓ ≤ 10 ±4… ℓ > 10
								トラス、アーチなど	±2… ℓ ≤ 10 ±3… ℓ > 10
							圧縮材の曲がり δ (mm)	ℓ/1000	

単位：mm

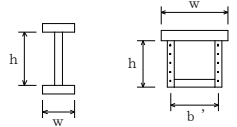
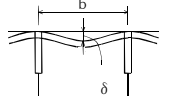
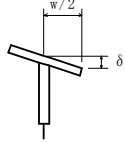
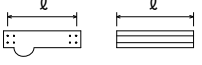
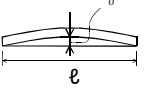
測 定 基 準		測 定 箇 所	摘 要
鋼桁等	トラス・アーチ等		
主桁・主構 各支点及び各支間中央付近を測定。 床組など 構造別に、5部材につき1個抜き 取った部材の中央付近を測定。 なお、JISマーク表示品を使用する場合は、製造工場の発行するJISに基づく試験成績表に替えることができる。		 I型鋼桁      トラス弦材	3-2-12-3
主桁 各支点及び各支間中央付近を測定。  h：腹板高 (mm) b：腹板又はリブの間隔 (mm) w：フランジ幅 (mm)			3-2-12-3
			3-2-12-3
原則として仮組立をしない状態の部材について、主要部材全数を測定。			3-2-12-3
— 主要部材全数を測定。 ℓ：部材長 (mm)			3-2-12-3
<p>※規格値のwに代入する数値はm単位の数値である。 ただし、「板の平面度δ、フランジの直角度δ、圧縮材の曲りδ」の規格値のh、b、wに代入する数値はmm単位の数値とする。</p>			

編	章	節	条	枝番	工 種	測 定 項 目	規 格 値	
3	土木 工事 共通 編	2	12	3	1	桁製作工 (仮組立による検査を 実施する場合)  (シミュレーション仮 組立検査を行う場合)	全長 L (m) 支間長 L <sub>n</sub> (m)	±(10+L/10) ±(10+L <sub>n</sub> /10)
							主桁、主構の中心 間距離 B (m)	±4…… B≤2 ±(3+B/2) ……B>2
							主構の組立高さ h (m)	±5…… h≤5 ±(2.5+h/2) …… h>5
							主桁、主構の通り δ (mm)	5+L/5…… L≤100 25…… L>100
							主桁、主構のそり δ (mm)	-5~+5…… L≤20 -5~+10…… 20<L≤40 -5~+15…… 40<L≤80 -5~+25…… 80<L≤200
							主桁、主構の橋端 における出入差 δ (mm)	設計値±10
							主桁、主構の鉛直 度 δ (mm)	3+h/1000
							現場継手部のすき 間 δ 1, δ 2 (mm)	設計値±5

単位：mm

測 定 基 準		測 定 箇 所	摘 要
鋼桁等	トラス・アーチ等		
各桁毎に全数測定。			3-2-12-3
各支点及び各支間中央付近を測定。			3-2-12-3
—	両端部及び中心部 を測定。		3-2-12-3
最も外側の主桁又は主構について支点及び支間中央の1点を測定。 L：測線上 (m)			3-2-12-3
各主桁について10 ～12 m 間 隔 を 測 定。 定。	各主構の各格点を 測 定。		3-2-12-3
L：主桁の 支間長 (m)	L：主構の支間長 (m)		
どちらか一方の主桁 (主構) 端を測定。			3-2-12-3
各主桁の両端部を 測定。 h：主桁の高さ (mm)	支点及び支間中央 付近を測定。 h：主構の高さ (mm)		3-2-12-3
主桁、主構の全継手数の1/2を測定。 δ 1、δ 2のうち大きいもの 設計値が5mm以下の場合は、マイナス側 については設計値以上とする。			3-2-12-3
<p>※規格値のL, B, h に代入する数値はm単位の数値である。 ただし、「主桁、主構の鉛直度 δ」の規格値のhに代入する数値はmm単位の数値とする。</p>			

編	章	節	条	枝番	工 種	測 定 項 目	規 格 値		
3 土 木 工 事 共 通 編	2 一 般 施 工	12 工 場 製 作 工 共 通	3	2	桁製作工 (仮組立検査を実施しない場合)	部 材 精 度	フランジ幅 w (m)	±2…… w ≤ 0.5 ±3…… 5 < w ≤ 1.0	
							腹板高 h (m)	±4…… 1.0 < w ≤ 2.0 ±(3+w/2)…… 2.0 < w	
							板の 平面度 δ (mm)	鋼桁等の部 材の腹板	h / 250
								箱桁等のフ ランジ鋼床 版のデッキ プレート	b / 150
							フランジの直角度 δ (mm)		w / 200
	部 材 長 ℓ (m)	鋼桁	±3…ℓ ≤ 10 ±4…ℓ > 10						

単位：mm

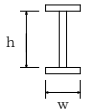
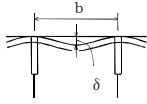
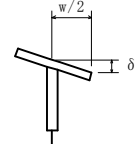
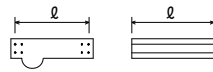
測 定 基 準	測 定 箇 所	摘 要
主桁、主構 各支点及び各支間中央付近を測定。 床組など 構造別に、5部材につき1個抜き取った 部材の中央付近を測定。	 I型鋼桁	3-2-12-3
主桁 各支点及び各支間中央付近を測定。  h：腹板高 (mm) b：腹板又はリブの間隔 (mm) w：フランジ幅 (mm)		
		
主要部材全数を測定。		
<p>※規格値のwに代入する数値はm単位の数値である。 ただし、「板の平面度δ、フランジの直角度δ」の規格値のh、b、wに代入する数値はmm単位の数値とする。</p>		

編	章	節	条	枝番	工 種	測 定 項 目	規 格 値	
3 土 木 工 事 共 通 編	2 一 般 施 工	12 工 場 製 作 工 共 通	3	3	桁製作工 (鋼製堰堤製作工(仮 組立時))	部材の水平度	10	
						堤 長 L	±30	
						堤 長 $\ell$	±10	
						堤 幅 W	±30	
						堤 幅 w	±10	
						高 さ H	±10	
						ベースプレートの高さ	±10	
						本体の傾き	±H/500	
3 土 木 工 事 共 通 編	2 一 般 施 工	12 工 場 製 作 工 共 通	4		検査路製作工	部材	部材長 $\ell$ (m) ±3… $\ell \leq 10$ ±4… $\ell > 10$	
3 土 木 工 事 共 通 編	2 一 般 施 工	12 工 場 製 作 工 共 通	5		鋼製伸縮継手製作工	部材	部材長 w (m) 0～+30	
						仮 組 立 時	組合せる伸縮装置 との高さの差 $\delta_1$ (mm)	設 計 値 ±4
							フィンガーの食い 違い $\delta_2$ (mm)	±2

単位 : mm

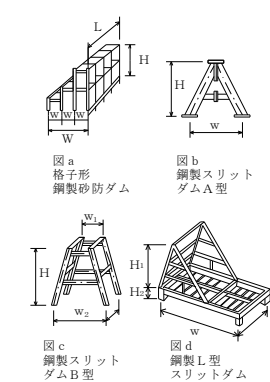
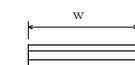
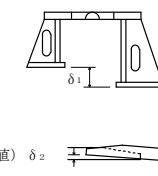
測 定 基 準	測 定 箇 所	摘 要
全数を測定。	 <p>図 a 格子形 鋼製砂防ダム</p> <p>図 b 鋼製スリット ダム A 型</p> <p>図 c 鋼製スリット ダム B 型</p> <p>図 d 鋼製 L 型 スリットダム</p>	3-2-12-3
図面の寸法表示箇所を測定。		3-2-12-4
製品全数を測定。		3-2-12-5
両端及び中央部付近を測定。	 <p>(実測値) <math>\delta_2</math></p>	

編	章	節	条	枝番	工 種	測 定 項 目	規 格 値
3 土 木 工 事 共 通 編	2 一 般 施 工	12 工 場 製 作 工 共 通	6		落橋防止装置製作工	部材	部材長 $l$ (m) $\pm 3 \cdots l \leq 10$ $\pm 4 \cdots l > 10$
3 土 木 工 事 共 通 編	2 一 般 施 工	12 工 場 製 作 工 共 通	7		橋梁用防護柵製作工	部材	部材長 $l$ (m) $\pm 3 \cdots l \leq 10$ $\pm 4 \cdots l > 10$
3 土 木 工 事 共 通 編	2 一 般 施 工	12 工 場 製 作 工 共 通	8		アンカーフレーム製作工	仮組立時	上 面 水 平 度 $\delta_1$ (mm) $b/500$
							鉛 直 度 $\delta_2$ (mm) $h/500$
							高 さ $h$ (mm) $\pm 5$

単位 : mm

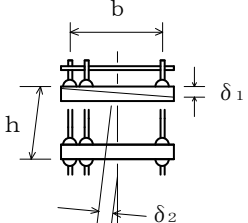
測 定 基 準	測 定 箇 所	摘 要
図面の寸法表示箇所にて測定。		3-2-12-6
図面の寸法表示箇所にて測定。		3-2-12-7
軸心上全数測定。	 <p>The diagram shows a cross-section of an anchor frame. It consists of two horizontal beams connected by two vertical posts. The width of the top beam is labeled 'b'. The height of the vertical posts is labeled 'h'. A tolerance <math>\delta_1</math> is indicated for the horizontal alignment of the top beam. A tolerance <math>\delta_2</math> is indicated for the vertical alignment of the posts.</p>	3-2-12-8



編	章	節	条	枝番	工 種	測 定 項 目	規 格 値	
3 土 木 工 事 共 通 編	2 一 般 施 工	12 工 場 製 作 工 共 通	9		プレビーム用桁製作工	フランジ幅 w (m) 腹板高 h (m)	±2…… w ≤ 0.5 ±3…… 0.5 < w ≤ 1.0 ±4…… 1.0 < w ≤ 2.0 ±(3+w/2)…… 2.0 < w	
						部 材	フランジの直角度 δ (mm)	w/200
							部材長ℓ (m)	±3…ℓ ≤ 10 ±4…ℓ > 10
						仮 組 立 時	主桁のそり δ	-5~+5 …L ≤ 20 -5~+10 …20 < L ≤ 40
3 土 木 工 事 共 通 編	2 一 般 施 工	12 工 場 製 作 工 共 通	10		鋼製排水管製作工	部 材	部材長ℓ (m)	±3…ℓ ≤ 10 ±4…ℓ > 10

単位 : mm

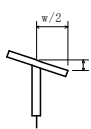
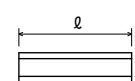
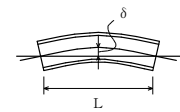
測 定 基 準	測 定 箇 所	摘 要
各支点及び各支間中央付近を測定。	 I型鋼桁	3-2-12-9
各支点及び各支間中央付近を測定。		3-2-12-9
原則として仮組立をしない部材について 主要部材全数で測定。		3-2-12-9
各主桁について10~12m間隔を測定。		3-2-12-9
図面の寸法表示箇所を測定。		3-2-12-10

編	章	節	条	枝番	工 種	測 定 項 目	規 格 値
3 土 木 工 事 共 通 編	2 一 般 施 工	12 工 場 製 作 工  共 通	11		工場塗装工	塗 膜 厚	<p>a. ロット塗膜厚の平均値は、目標塗膜厚合計値の90%以上。</p> <p>b. 測定値の最小値は、目標塗膜厚合計値の70%以上。</p> <p>c. 測定値の分布の標準偏差は、目標塗膜厚合計値の20%以下。ただし、測定値の平均値が目標塗膜厚合計値より大きい場合はこの限りではない。</p>

単位：mm

測 定 基 準	測 定 箇 所	摘 要
<p>外面塗装では、無機ジンクリッチペイントの塗付後と上塗り終了時に測定し、内面塗装では内面塗装終了時に測定。</p> <p>1ロットの大きさは、500m<sup>2</sup>とする。</p> <p>1ロット当たり測定数は25点とし、各点の測定は5回行い、その平均値をその点の測定値とする。ただし、1ロットの面積が200m<sup>2</sup>に満たない場合は10m<sup>2</sup>ごとに1点とする。</p>		3-2-12-11

編	章	節	条	枝番	工 種	測 定 項 目	規 格 値
3 土 木 工 事 共 通 編	2 一 般 施 工	13 橋 梁 架 設 工			架設工（鋼橋） （クレーン架設） （ケーブルクレーン架設） （ケーブルエレクション架設） （架設桁架設） （送出し架設） （トラベラークレーン架設）	全 長 L (m) 支間長 L <sub>n</sub> (m)	±(20+L/5) ±(20+L <sub>n</sub> /5)
						通 り δ (mm)	±(10+2L/5)
						そ り δ (mm)	±(25+L/2)
						※主桁、主構の中心間距離 B (m)	±4…… B ≤ 2 ±(3+B/2)…… B > 2
						※主桁の橋端における出入差 δ (mm)	設計値 ±10
						※主桁、主構の鉛直度 δ (mm)	3+h/1000
						※現場継手部のすき間 δ <sub>1</sub> , δ <sub>2</sub> (mm)	設計値 ±5

単位：mm

測 定 基 準	測 定 箇 所	摘 要
各桁毎に全数測定。		3-2-13
L：主桁・主構の支間長(m)		
主桁、主構を全数測定。 L：主桁・主構の支間長(m)		
各支点及び各支間中央付近を測定。		
どちらか一方の主桁（主構）端を測定。		
各主桁の両端部を測定。h：主桁・主構の高さ(mm)		
主桁、主構の全継手数の1/2を測定。 δ <sub>1</sub> , δ <sub>2</sub> のうち大きいもの 設計値が5mm以下の場合、マイナス側については設計値以上とする。		
※は仮組立検査を実施しない工事に適用。		
※規格値のL, Bに代入する数値はm単位の数値である。 ただし、「主げた、主構の鉛直度 δ」の規格値のhに代入する数値はmm単位の数値とする。		

編	章	節	条	枝番	工 種	測 定 項 目	規 格 値	
3 土 木 工 事 共 通 編	2 一 般 施 工	13 橋 梁 架 設 工			架設工（コンクリート橋）  （クレーン架設） （架設桁架設）  架設工支保工 （固定） （移動）  架設桁架設 （片持架設） （押出し架設）	全 長・支 間	—	
						桁の中心間距離	—	
						そ り	—	
3 土 木 工 事 共 通 編	2 一 般 施 工	14 法 面 工 共 通	2	1	植生工  （種子散布工） （張芝工） （筋芝工） （市松芝工） （植生シート工） （植生マット工） （植生筋工） （人工張芝工） （植生穴工）	切土法長 $\ell$	$\ell < 5\text{m}$	-200
							$\ell \geq 5\text{m}$	法長の-4%
						盛土法長 $\ell$	$\ell < 5\text{m}$	-100
							$\ell \geq 5\text{m}$	法長の-2%
						延 長 L	-200	
3 土 木 工 事 共 通 編	2 一 般 施 工	14 法 面 工 共 通	2	2	植生工  （植生基材吹付工） （客土吹付工）	法長 $\ell$	$\ell < 5\text{m}$	-200
							$\ell \geq 5\text{m}$	法長の-4%
						厚さ t	$t < 5\text{cm}$	-10
							$t \geq 5\text{cm}$	-20
						ただし、吹付面に凹凸がある場合の最小吹付厚は、設計厚の50%以上とし、平均厚は設計厚以上。		
						延 長 L	-200	

単位：mm

測 定 基 準	測 定 箇 所	摘 要
各桁毎に全数測定。		3-2-13
一連毎の両端及び支間中央について各上下間を測定。		
主桁を全数測定。		
施工延長40m（測点間隔25mの場合は50m）につき1ヶ所、延長40m（又は50m）以下のものは1施工箇所につき2ヶ所。		3-2-14-2
1 施工箇所毎		
施工延長40mにつき1ヶ所、40m以下のものは1施工箇所につき2ヶ所。		3-2-14-2
施工面積200㎡につき1ヶ所、面積200㎡以下のものは、1施工箇所につき2ヶ所。 検査孔により測定。		
1 施工箇所毎		

編	章	節	条	枝番	工 種	測 定 項 目	規 格 値	
3 土 木 工 事 共 通 編	2 一 般 施 工	14 法 面 工 共 通	3		吹付工  (コンクリート) (モルタル)	法長 $\ell$	$\ell < 3\text{m}$	-50
							$\ell \geq 3\text{m}$	-100
						厚さ $t$	$t < 5\text{cm}$	-10
							$t \geq 5\text{cm}$	-20
						ただし、吹付面に凹凸がある場合の最小吹付厚は、設計厚の50%以上とし、平均厚は設計厚以上		
延 長 L			-200					

単位：mm

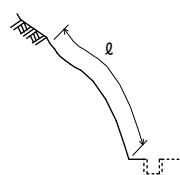
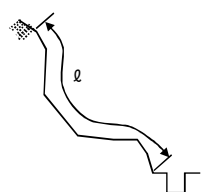
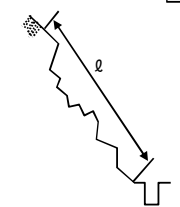
測 定 基 準	測 定 箇 所	摘 要
施工延長40mにつき1ヶ所、40m以下のものは1施工箇所につき2ヶ所。測定断面に凹凸があり、曲線法長の測定が困難な場合は直線法長とする。		3-2-14-3
200㎡につき1ヶ所以上、200㎡以下は2ヶ所をせん孔により測定。		
1 施工箇所毎		

編	章	節	条	枝番	工 種	測 定 項 目	規 格 値	
3 土 木 工 事 共 通 編	2 一 般 施 工	14 法 面 工 共 通	4	1	法枠工  (現場打法枠工) (現場吹付法枠工)	法長 $\ell$	$\ell < 10\text{m}$	-100
							$\ell \geq 10\text{m}$	-200
						幅	w	-30
						高  さ	h	-30
						枠中心間隔	a	$\pm 100$
						延 長	L	-200
3 土 木 工 事 共 通 編	2 一 般 施 工	14 法 面 工 共 通	4	2	法枠工 (プレキャスト法枠工)	法長 $\ell$	$\ell < 10\text{m}$	-100
							$\ell \geq 10\text{m}$	-200
						延 長	L	-200
3 土 木 工 事 共 通 編	2 一 般 施 工	14 法 面 工 共 通	6		アンカー工	削孔深さ	$\ell$	設計値以上
						配置誤差	d	100
						せん孔方向	$\theta$	$\pm 2.5$ 度

単位 : mm

測 定 基 準	測 定 箇 所	摘 要
施工延長40m (測点間隔25mの場合は50m) につき1ヶ所、延長40m (又は50m) 以下のものは1施工箇所につき2ヶ所。  枠延長100mにつき1ヶ所、枠延長100m以下のものは1施工箇所につき2ヶ所。		3-2-14-4 曲線部は設計図書による
1 施工箇所毎		
施工延長40m (測点間隔25mの場合は50m) につき1ヶ所、延長40m (又は50m) 以下のものは1施工箇所につき2ヶ所。		3-2-14-4
1 施工箇所毎		
全数	 $d = \sqrt{x^2 + y^2}$	3-2-14-6

編	章	節	条	枝番	工 種	測 定 項 目	規 格 値	
3 土 木 工 事 共 通 編	2 一 般 施 工	15 擁 壁 工 共 通	1		(一般事項) 場所打擁壁工	基 準 高 $\nabla$	$\pm 50$	
						厚 さ t	-20	
						裏 込 厚 さ	-50	
						幅 $w_1, w_2$	-30	
						高 さ h	$h < 3\text{m}$	-50
							$h \geq 3\text{m}$	-100
						延 長 L	-200	
3 土 木 工 事 共 通 編	2 一 般 施 工	15 擁 壁 工 共 通	2		プレキャスト擁壁工	基 準 高 $\nabla$	$\pm 50$	
						延 長 L	-200	

単位：mm

測 定 基 準	測 定 箇 所	摘 要
施工延長40m（測点間隔25mの場合は50m）につき1ヶ所、延長40m（又は50m）以下のものは1施工箇所につき2ヶ所。  1 施工箇所毎		3-2-15-1
施工延長40m（測点間隔25mの場合は50m）につき1ヶ所、延長40m（又は50m）以下のものは1施工箇所につき2ヶ所。  1 施工箇所毎		3-2-15-2

編	章	節	条	枝番	工 種	測 定 項 目	規 格 値	
3 土 木 工 事 共 通 編	2 共 通 的 工 種	15 擁 壁 工 共 通	3		補強土壁工  (補強土(テールアルメ)壁工法) (多数アンカー式補強土工法) (ジオテキスタイルを用いた補強土工法)	基 準 高 $\nabla$	$\pm 50$	
						高 さ h	$h < 3\text{m}$	-50
							$h \geq 3\text{m}$	-100
						鉛 直 度 $\Delta$	$\pm 0.03\text{h}$ かつ $\pm 300$ 以内	
						控 え 長 さ	設計値以上	
						延 長 L	-200	
3 土 木 工 事 共 通 編	2 一 般 施 工	15 擁 壁 工 共 通	4		井桁ブロック工	基 準 高 $\nabla$	$\pm 50$	
						法 長 $\ell$	$\ell < 3\text{m}$	-50
							$\ell \geq 3\text{m}$	-100
						厚 さ $t_1, t_2, t_3$	-50	
						延 長 $L_1, L_2$	-200	

単位 : mm

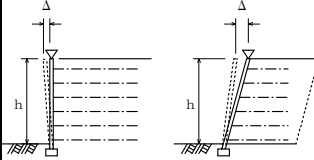
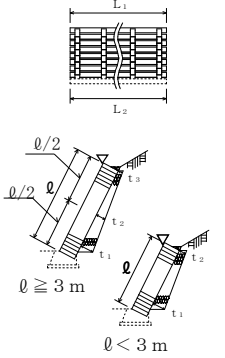
測 定 基 準	測 定 箇 所	摘 要
施工延長40m (測点間隔25mの場合は50m) につき1ヶ所、延長40m (又は50m) 以下のものは1施工箇所につき2ヶ所。  1 施工箇所毎		3-2-15-3
施工延長40m (測点間隔25mの場合は50m) につき1ヶ所、延長40m (又は50m) 以下のものは1施工箇所につき2ヶ所。  1 施工箇所毎		3-2-15-4



編	章	節	条	枝番	工 種	測 定 項 目	規 格 値		
3 土 木 工 事 共 通 編	2 一 般 施 工	16 浚 渫 工 共 通	3	1	浚渫船運転工 (ポンプ浚渫船)	基準高▽	電気船 200ps	-800～+200	
							500ps	-1000～+200	
							1000ps	-1200～+200	
							ディーゼル船	250ps	-800～+200
								420ps 600ps	-1000～+200
								1350ps	-1200～+200
							幅		-200
							延 長		-200
						3 土 木 工 事 共 通 編	2 一 般 施 工	16 浚 渫 工 共 通	3
幅		-200							
延 長		-200							

単位 : mm

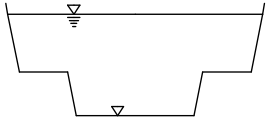
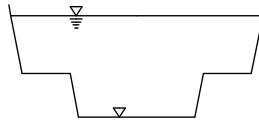
測 定 基 準	測 定 箇 所	摘 要
<p>延長方向は、設計図書により指定された測点毎。 横断方向は、5 m毎。 また、斜面は法尻、法肩とし必要に応じ中間点も加える。ただし、各測定値の平均値の設計基準高以下であること。</p> 		3-2-16-3
<p>延長方向は、設計図書により指定された測点毎。 横断方向は、5 m毎。 また、斜面は法尻、法肩とし必要に応じ中間点も加える。ただし、各測定値の平均値の設計基準高以下であること。</p> 		3-2-16-3

編	章	節	条	枝番	工 種	測 定 項 目	規 格 値
3 土 木 工 事 共 通 編	2 一 般 施 工	18 床 版 工	2		床版工	基 準 高 ▽	±20
						幅 w	0～+30
						厚 さ t	-10～+20
						鉄筋のかぶり	設計値以上
						鉄筋の有効高さ	±10
						鉄 筋 間 隔	±20
上記、鉄筋の有効 高さがマイナスの 場合	±10						

単位：mm

測 定 基 準	測 定 箇 所	摘 要
<p>基準高は、1径間当たり2ヶ所（支点付近）で、1箇所当たり両端と中央部の3点、幅は1径間当たり3ヶ所、厚さは型枠設置時におおむね10㎡に1ヶ所測定。（床版の厚さは、型枠検査をもって代える。）</p> <p>1径間当たり3断面（両端及び中央）測定。1断面の測定箇所は断面変化毎1ヶ所とする。</p> <p>1径間当たり3ヶ所（両端及び中央）測定。 1ヶ所の測定は、橋軸方向の鉄筋は全数、橋軸直角方向の鉄筋は加工形状毎に2mの範囲を測定。</p>		3-2-18-2